

PLANCHER TECHNIQUE - PLANCHER RESEAU

10, rue Charcot - 92800 PUTEAUX-LA DÉFENSE

Tél. : 47.75.04.06 - Télex : 610050 F - Télécopieur : 47.75.32.52

SERVOLETTAIN

société anonyme au capital de 1.750.000 F

Usine - Service Comptabilité
Z.I. des Garennes
12, rue Becquerel
78130 LES MUREAUX
Tél. : 34 92 02 26 - Fax : 30 99 40 95

DOSSIER DE RECOLEMENT - CETELEM LEVALLOIS-

LOT 22 A

PLANCHER TECHNIQUE

Dalle: type G2 30

Vérin :type M 100

Mise à la terre : 1 piquage par 50 m² ramenée aux armoires d'étage- Tresse plate 15/100 -section 5mm²

Barrière coupe-feu : 4 x BA 13 Feu fixée dans profil à froid supérieur et inférieur + joint type "DELMO -FEU"

.Localisation : au droit des portes coupe-feu des étages

Barrière phonique : Profil à froid 100 mm inférieur et supérieur + 2 fois 2BA 13 à joints croisés + panneaux ROCKWOOL 201 45mm en partie centrale + joint PVC 30x12A1 sous profil inférieur et sur profil supérieur .

.Localisation : au droit des cloisonnements de circulation des étages.

HERNIMAN



PLANCHERS TECHNIQUES
10, rue Charcot - 92800 PUTEAUX
Tél. 47 75 04 06
Telex 610 050 F
Télécopie 47 75 32 52

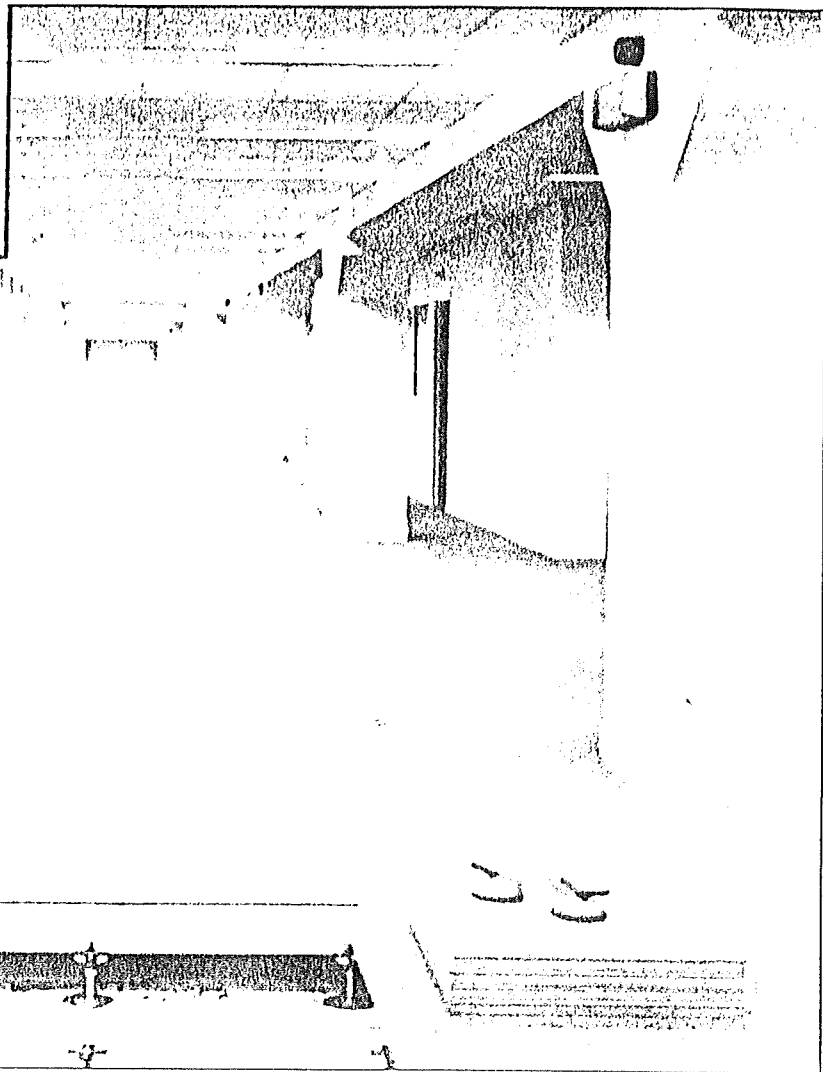
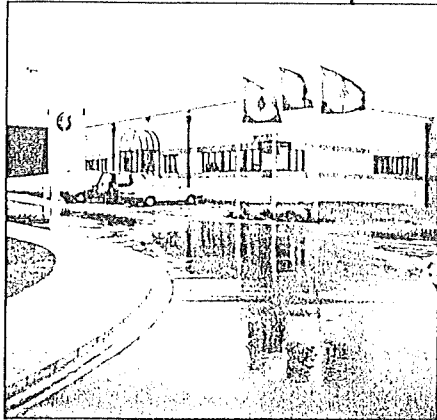

G1

G2



Module standard 600 x 600 mm

- 1 - Ame en bois aggloméré à haute résistance
Epaisseur : 30 mm/38 mm.
 - 2 - Bac en tôle galvanisée ou électro-zinguée.
 - 3a - Revêtement : vinyl ou moquette collé en usine.
 - 3b - Revêtement : moquette en pose libre.
- La Dalle G2 comporte une tôle supérieure.

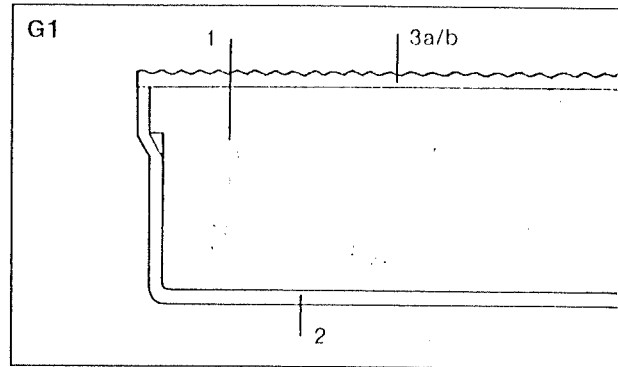

Standard module 600 x 600 mm

- 1 - Wood composite panel's high strength to weight ratio
Thickness 30 mm/38 mm.
 - 2 - Galvanised steel case.
 - 3 - Covering : vinyl or carpet.
- Panel G2 one upper sheet.

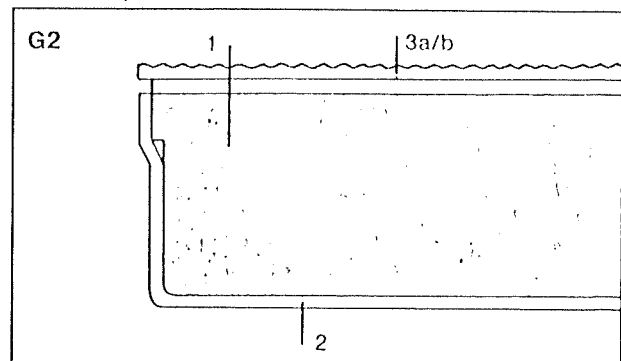

DALLE BAC ACIER

TYPE G

STEEL ENCASED PANEL

TYPE G

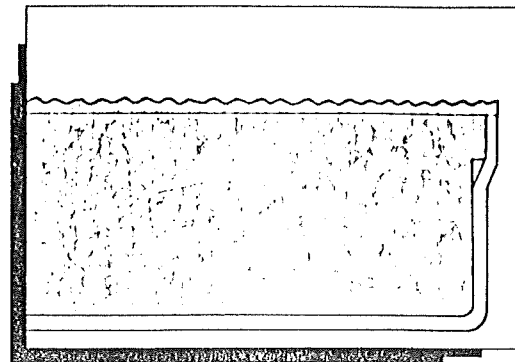

Type Type	Epaisseur bois Wood thickness (mm)	Poids Weight (kg)	Classement au feu Fire rating	Résistance électrique transversale Transversal electrical resistance (Ohm)	Charge * ponctuelle Load Point (DaN)	Charge * répartie Uniform load (DaN/m ²)
G1	30	≈ 10	M1	$2 \times 10^6 - 10^{10}$	Au centre / Middle 280 A 10 cm du bord 10 cm of the edge 180	1200
	38	≈ 12	M1	$2 \times 10^6 - 10^{10}$	Au centre / Middle 450 A 10 cm du bord 10 cm of the edge 330	1800
G2	30	≈ 10	M1	$2 \times 10^5 - 10^{10}$	Au centre / Middle 450 A 10 cm du bord 10 cm of the edge 300	1800
	38	≈ 12	M1	$2 \times 10^5 - 10^{10}$	Au centre / Middle 500 A 10 cm du bord 10 cm of the edge 350	2300

NOTA

* Charge pour flèche 2 mm sans traverses
* Max. deflection 2 mm without stringers

Charge pour flèche 2 mm avec traverses + 15 %
Max deflection 2 mm with stringers + 15 %

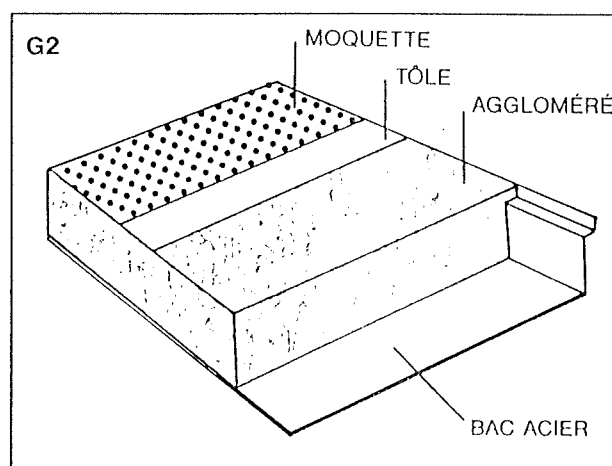
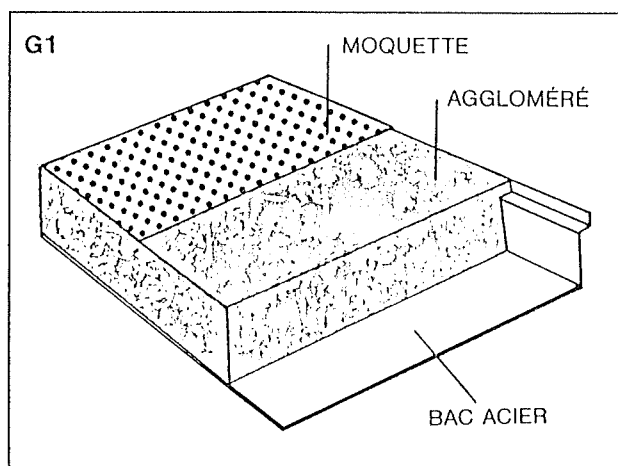

* Ce document n'est pas contractuel. Par souci d'améliorations notre société se réserve le droit de modifier ses modèles.

CHAROT



PLANCHERS TECHNIQUES
10, rue Charcot - 92800 PUTEAUX
Tél. 47 75 04 06
Telex 610 050 F

VERIN M 100

Tête de vérin en fonte
d'aluminium.

Ecrou de blocage

Tige filetée
 finition zinguée

Embase en fonte d'alu

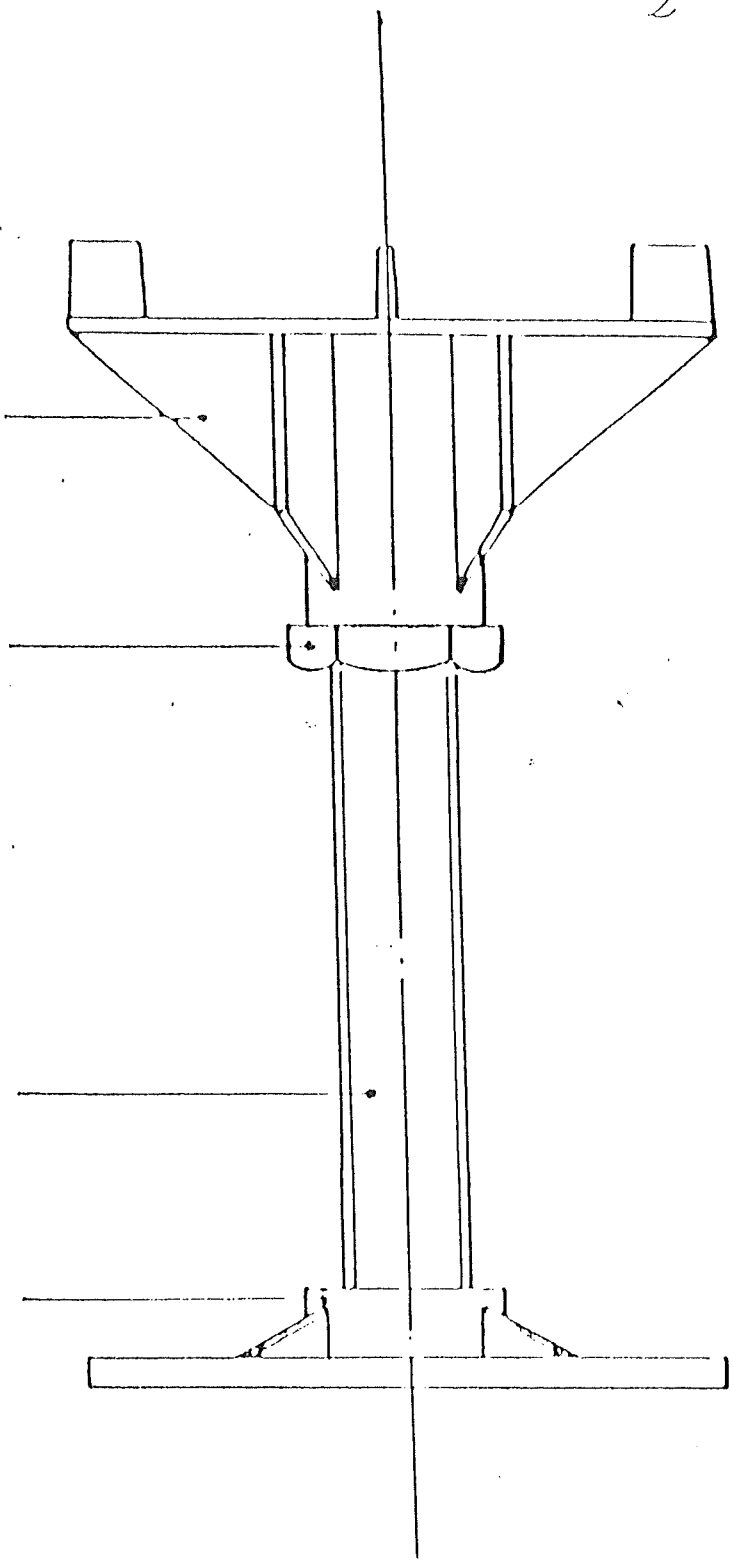

HERMOLIAN



PLANCHERS TECHNIQUES
 10, rue Charcot - 92800 PUTEAUX
 Tél. 47 75 04 06
 Telex 610 050 F



CENTRE TECHNIQUE DU BOIS ET DE L'AMENAGEMENT

LABORATOIRE DE MECANIQUE

ESSAIS SUR DALLES ET VERRES (TYPE M100)

Demandeur : Sté SERVOPLAN
10, rue Charcot
92800 PUTEAUX LA DEFENSE

Dossier : ST N° 42 30 63/89

Le responsable des essais : Ch. LEVIGNE



CENTRE TECHNIQUE DU BOIS ET DE L'AMÉNAGEMENT

ESSAIS SUR DALLE ET VÉRINS

Dossier : ST N° 42 30 63/89

DEMANDEUR : SERVOPLAN
10, rue Charcot
92800 PUTEAUX LA DEFENSE

Une dalle de plancher surélevé et des vérins nous ont été remis afin de déterminer les caractéristiques suivantes :

- Rigidité, sous chargement réparti, de la dalle posée aux angles sur quatre vérins.
- Résistance au flambage de vérins, sous effort axial ou désaxé.

DESCRIPTION DES ECHANTILLONS ESSAYÉS

Dalle :

Dimensions: 600 x 600 mm

Constitution: Panneau de particules de 38 mm d'épaisseur.
Chants plaqués.

Vérins:

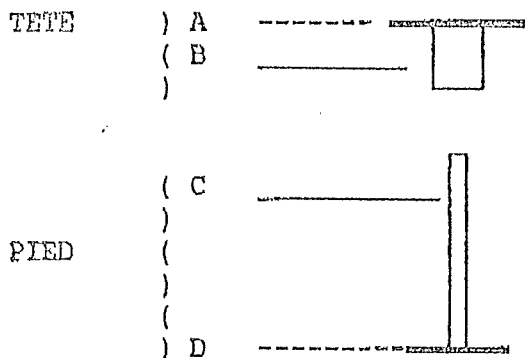

Les vérins essayés, représentés schématiquement ci-contre, comprennent:

Une tête monobloc en alliage d'aluminium comprenant :

- A : croisillon
longueur des branches = 80mm
largeur des branches = 30 mm
- B : tube ; longueur = 37 mm
diamètre extérieur = 21 mm
avec filetage intérieur
- C : tige filetée ;
longueur = 300 mm; $\emptyset = \emptyset 15$ mm
- D : embase en alliage d'aluminium.
Diamètre = 80 mm

MODES OPERATOIRES ET RESULTATS OBTENUS :

Essai de chargement réparti :

La dalle, dont la face supérieure est distante du sol de 300 mm, repose aux angles sur quatre vérins immobilisés à la base. Un effort, réparti uniformément sur toute la face de la dalle, est exercé au moyen d'une plaque rigide, avec interposition d'un coussin rempli d'air.

Dossier : ST N° 42 30 63/89
SERVOPLAN

2.1

Cet effort est augmenté de manière progressive jusqu'à 250 daN/m² et maintenu 1 minute. Après retour à charge nulle, un nouvel effort de 1200 daN/m² est appliqué dans les mêmes conditions.

Le déplacement central de la dalle est mesuré au moyen d'un capteur dont la précision est supérieure au 1/100 mm.

Les déplacements de la dalle, en fonction des efforts exercés, sont représentés graphiquement en annexe.

Les déplacements pour certains efforts caractéristiques sont mentionnés ci-après.

Efforts en daN/m ²	déplacement central de la dalle en mm
250	0.64
250 + 1 min.	0.67
0	0.08
0 + 1 min.	0.05
1200	2.82
1200 + 1 min.	2.93
0	0.28
0 + 1 min.	0.15

Essais de flambage :

Le vérin étant placé verticalement entre les deux plateaux d'une machine d'essais, un effort de compression augmentant progressivement, est appliqué jusqu'à rupture. Cet effort est exercé soit de manière uniforme sur toute la surface de la tête, soit sur le quart de la surface de cette même tête (emplacement d'une dalle).

La hauteur totale des vérins au moment des essais est égale à 262 mm. Les efforts maximaux supportés par les vérins sont indiqués ci-après.

Effort orienté axialement : flambage de la tige filetée sous un effort de 5370 daN.

Effort désaxé : flambage de la tige filetée sous un effort de 1900 daN

Le Chef de la Section
 Mécanique
 J.C. DEDINLAULER



Le présent document comporte 2 pages et 1 page d'annexe. Sa reproduction n'est autorisée que sous sa forme intégrale. Les échantillons essayés sont à la disposition du demandeur pendant 1 mois à compter de l'envoi du procès-verbal, passé ce délai, le C.T.B.A. disposera. Les résultats mentionnés dans ce document ne sont applicables qu'aux échantillons qui y sont décrits.

4 bis

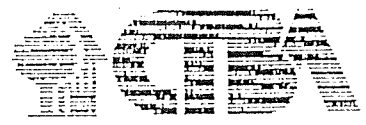

Centre Technique du Bois et de l'Assemblage
Déplacements en mm

Dossier ST. N° 42 30 63/89
SERVOPLAN

ESSAI DE CHARGEMENT REPARTI
SUR dalle posée aux angles sur 4 verins

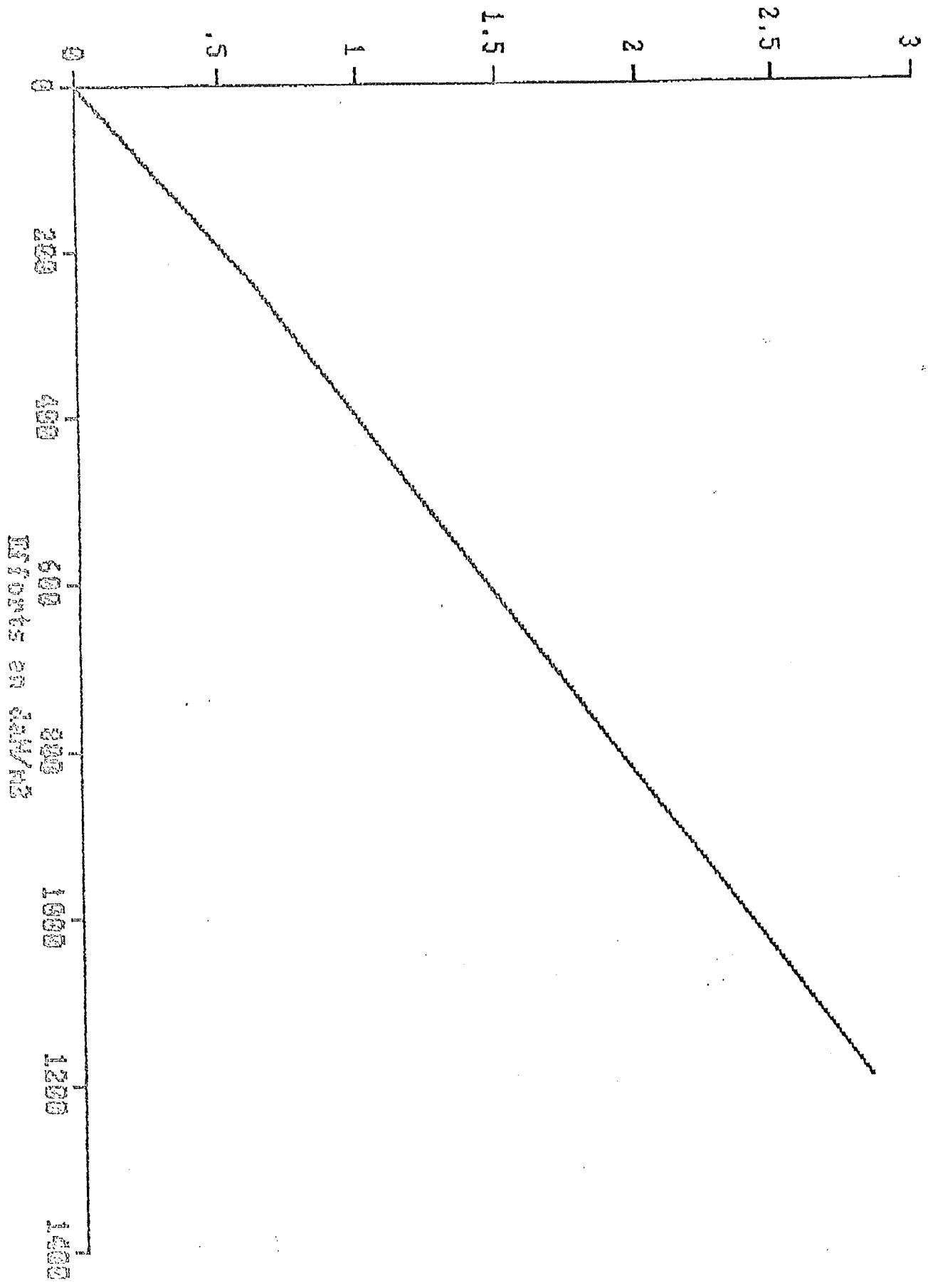





PLANCHERS TECHNIQUES
 10, rue Charcot - 92800 PUTEAUX
 Tél. 47 75 04 06
 Telex 610 050 F

5
tresses plates

standard 15/100

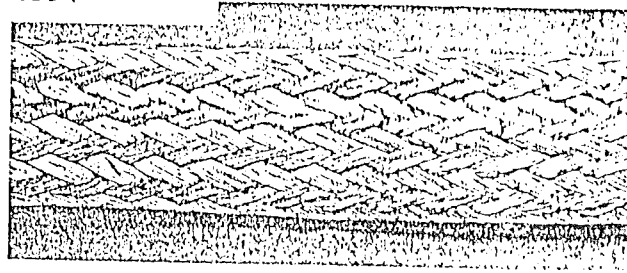
cuivre étamé



CODE	SECTION mm ²	NOMBRE DE FILS	DIMENSIONS mm	
			Standard	à la demande
	5  8	176 288 352 448	5 x 1 8 x 1 9 x 1 8 x 1,5	à 12 x 1
	10 16	576 896	10 x 1,5 15 x 2	à 20 x 1,5
	20 25	1 116 1 404	20 x 2 25 x 2	
	30 40 50	1 692 2 232 2 816	25 x 2,4 25 x 3 30 x 3,5	à 30 x 2
	75 100	4 224 5 632	30 x 5 40 x 5	à 45 x 3,5 à 50 x 4
	150 200 250 300 500	7 296 11 264 14 112 16 960 28 224	50 x 5 50 x 8 50 x 10 60 x 10 80 x 12	à 50 x 5 à 100 x 10
Pour sections supérieures, nous consulter.				

CONDITIONNEMENT :

- Couronnes de 5 - 10 - 25 - 50 et 100 mètres (en fonction des sections).
- Sur bobines bois ou plastiques (type DIN).
- Sur tourets.

POIDS APPROXIMATIF :

- 10 gr environ par mm² au mètre,
- Exemples : 10 mm² : 100 gr environ par mètre,
- 50 mm² : 500 gr environ par mètre.

DIMENSIONS :

Les tresses étant extensibles, les dimensions sont approximatives.

EXEMPLE DE DESIGNATION :

Tresse plate cuivre étamé 25 mm², 15/100, 25 x 2.

Ces caractéristiques sont données à titre indicatif et pouvant à tout moment être complétées et modifiées.



FRESSYNET & FILS

Z.I. Clos-Marquet - B.P. 194 - 42408 SAINT-CHAMOND CEDEX (France)
 Tél. 77.22.66.22 - Télex FFF 310969 F - Téléfax 77 22 83 98

Feuillet 102-05-89

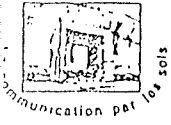

PLANCHERS TECHNIQUES
10, rue Charcot - 92800 PUTEAUX
Tél. 47 75 04 06
Telex 610 050 F

LOT A 22

DU R.C. AU 9^{ème} ETAGE INCLUS

4.2 - Barrières

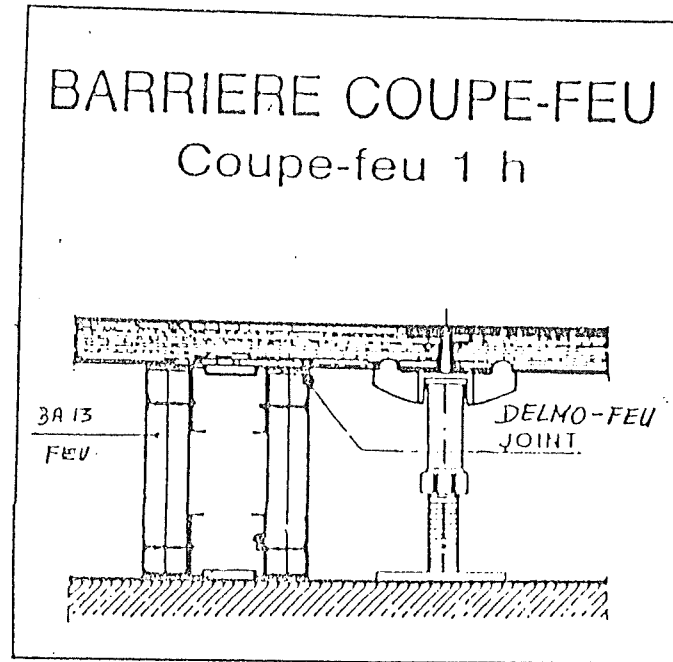

A l'aplomb des portes
coupe feu

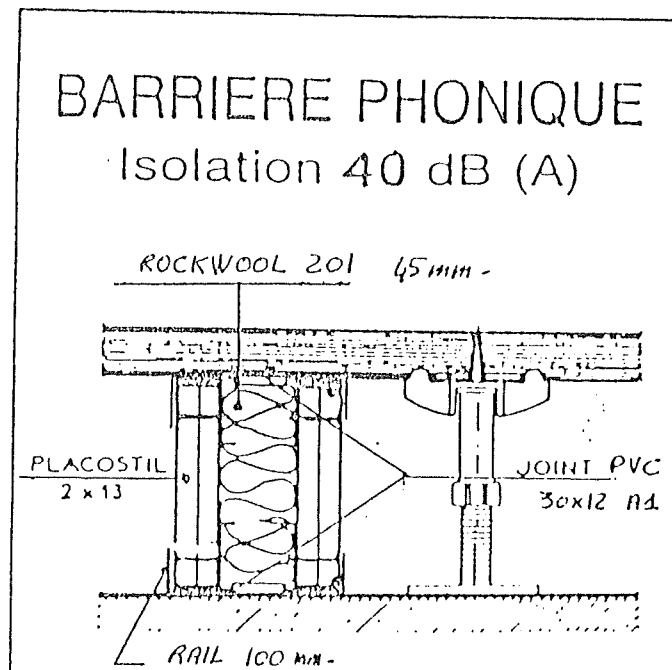

A l'aplomb des cloison-
nements de circulation.



PRODUKT OMSCHRIJVING / DESCRIPTION
 BEZEICHNUNG / DESCRIPTION

P.V.C.
 PROJ S.A.

Type: D.100/125 QR

Réf. 30 X 12 A1

Algemene eigenschappen/general characteristics
 allgemeine Eigenschaften/caractéristiques générales

			NORM
1. Soortelijk gewicht/density/) Raumgewicht/densité)	in kg/m ³	: 100/125	
2. Treksterkte/tensile strength/ Zugfestigkeit/Résistance à la traction)	in M Pa	: min. 0,15	DIN 53571
3. Rek bij breuk/elong. at break/ Bruchdehnung/allongem. de rupture)	in %	: min. 150	DIN 53571
4. Doorschuurweerstand/tear strength/ Wetterolssfestlg./Résil. au déchirement)	in kg/cm	: min. 1	DIN 53515
5. Drukvervormingsrest/compression set/ Druckverformungsrest/Rémanence à la compr.)	in %	: 10 - 15	DIN 53572
6. Waterdichtheid bij watersoal al/ Wasserdichtheid bij étanchéité à	80 %	kompressie/compression/ Kompression/compression	
7. Wateropname/waterabsorption/ Wasserabsorption/absorption d'eau)	in %	: 40 - 60	
8. Warmtegeleidingscoëff. Thermal conductivity coeff. Wärmeleitfähigkeit Coëff. de conductibilité thermique)	keal. m ⁻¹ .h ⁻¹ .°C ⁻¹	: lambda 0,045	DIN 52612
9. Temperatuurweerstand/temperature resistance/ Temperaturwiderstand/résist. à la température		: -60° C - +60° C	BS 2571
10. Drukvastheid/Indentation hardness/ Stauchhärte/résistance à la compression		: 10 Kpa	DIN 53577
11. Shore hardheid/shore hardness/ Shore Härte/dureté shore		: 20 - 30	Shore Type 00
12. Waterdampdöorlaatbaarheid/permeability Wasserdampfdurchlass/perméabilité à vapeur		: -	DIN 53429
13. Bestand tegen/resistant against/ beständig gegen/résistant à			

a. Veroudering/aging/ ...très bien... Veralterung/vieillessement	f. Logen/alkalis/ bien Laugen/alkalis
b. Stoom/vapour/ bien Dampf/vapeur	g. Water/water/ bien Wasser/eau
c. Zuren/acids/ bien Säuren/acides	h. Benzine/petrol/ modéré Benzin/essence
d. Minerale oliën/mineral oils/ bien Mineralöle/huiles minérales	i. Gekconcentreerde zuren en logen/ modéré concentrated acids and alkalis/ konzentrierte Säuren und Laugen/ acides et alcalis concentrés
e. Alkohol/alcohol/ bien Alkohol/alcool	

* Na 2 uur 4 cm onder wateroppervlak
 after 2 hours 4 cm under water surface
 nach 2 Stunden 4 cm unter der Wasseroberfläche
 après 2 heures 4 cm en dessous du niveau de l'eau.

Produkten met afwijkende technische eigenschappen kunnen op verzoek ontwikkeld worden.
 Deze gegevens zijn alleen bedoeld als informatie, en houden geen enkele garantie in. Daer onze producten voor vele toepassingen en onder verschillende omstandigheden worden gebruikt, dienen onze afnemers door eigen tests vast te stellen of het product voor hun toepassingen bruikbaar is.

Produkte mit abweichenden technischen Eigenschaften können nach Wunsch entwickelt werden.
 Diese Daten sind ausschließlich als Information zu verstehen und enthalten keine Garantie. Da unsere Produkte für viele Anwendungen und unter unterschiedlichen Umständen eingesetzt werden, werden unsere Abnehmer durch eigene Versuche feststellen müssen ob das Produkt für ihre Anwendungen geeignet ist.

Products with different technical characteristics may be developed on demand.
 These data are to be used as information only and do not contain any guarantee. As our products may be used for different purposes our customers should make their own tests to determine the suitability of the products for their purposes.

Des produits à caractéristiques différentes peuvent être développés sur demande.
 Les données ci-dessus vous sont fournies à titre d'information seulement et sans garantie de notre part. En raison de la grande diversité des applications et modes opératoires, nos clients sont priés de vérifier eux-mêmes si notre produit peut convenir pour leur utilisation et application.

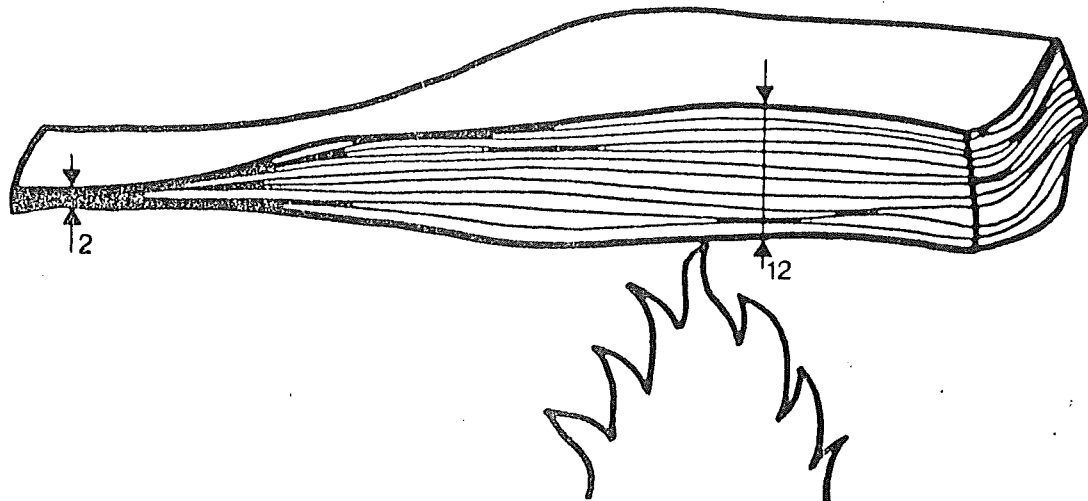

Joint intumescent pour portes et ouvrants coupe-feu

Classification au feu M "O"
PV C S T B 76 · 10 · 778 ·

Sous l'effet de la chaleur, le Joint gonfle et forme une mousse incombustible jouant le rôle d'isolant thermique et formant ainsi écran au feu.

Conseils de stockage et d'emploi

1° · **Stockage** : Impérativement à plat, en lieu sec, à l'abri de l'humidité et du soleil.

2° · Obligation d'emploi d'une Colle Néoprène.

3° · **Mode d'emploi** :

Se place indifféremment dans la contre-feuilleure des cadres ou bâtis dormants ou sur le champ des portes et ouvrants.

Dans une rainure de 2 mm de profondeur et de 10 mm ou 15 mm suivant la largeur choisie.

Suivant demande · Chaque carton contient :

soit 120 bandes de 0,015 x 0,55 = 66 mètres + 2 tubes de colle.

soit 180 bandes de 0,010 x 0,55 = 99 mètres + 2 tubes de colle.

Voir Tarif Silencia T 2 Entreprises.

DELMO - FEU

CHARCOTAIN



PLANCHERS TECHNIQUES
10, rue Charcot - 92800 PUTEAUX
Tél. 47 75 04 06
Telex 610 050 F

