



DOSSIER PARTENARIAT 4L TROPHY 4L RACE



Maxime Bompard

Tristan Comte

SOMMAIRE

- I. Qu'est-ce que le 4L Trophy
- II. L'équipage du 4L RACE
- III. Le budget prévisionnel
- IV. Devenez notre partenaire
- V. Encarts publicitaires sur le véhicule
- VI. La médiatisation du 4L Trophy
- VII. Pourquoi s'associer avec nous ?
- VIII. Contacts

QU'EST CE QUE LE 4L TROPHY?

- Une mobilisation humanitaire dédiée aux jeunes Marocains :
- Distribution de **fournitures scolaires et de matériel sportif** aux enfants démunis du Maroc (Association Enfants du Désert)
- Participation à des projets de **construction d'écoles** pour faciliter l'accès des enfants à l'école (Association Enfants du Désert)
- Collecte de **10 kg de denrées alimentaires** distribuées lors du départ pour aider également la population Française (4L solidaire, Croix Rouge Banque alimentaire)



QU'EST CE QUE LE 4L TROPHY?

➤ **5 000 étudiants / 6 000 Km / 3 pays / 10 jours**

➤ Un rally raid ouvert aux étudiants européens âgés de 18 à 28 ans (5000 étudiants) du 15 au 25 février.

➤ 10 jours à parcourir 6000 km passant par 2 continents et 3 pays (France, Espagne et Maroc)

Les écoles représentées au 4L Trophy :



L'ÉQUIPAGE 4L RACE

ÉQUIPAGE XXXX



Bompard Maxime
23 ans
Étudiant à l'ESSEC
2nd année de Master



Tristan Comte
20 ans
Étudiant à l'ESSEC
1ère année de Master

BUDGET PRÉVISIONNEL

POSTE	BUDGET
INSCRIPTION AU RAID	3,290 €
PREPARATION VEHICULE	800 €
ESSENCE/PEAGES	1,100 €
ASSURANCE+ASSURANCE RAPATRIEMENT	500 €
COMMUNICATION	250 €
FRAIS ANNEXES (encarts publicitaires, fournitures, denrées alimentaires)	800 €
TOTAL	6,740 €

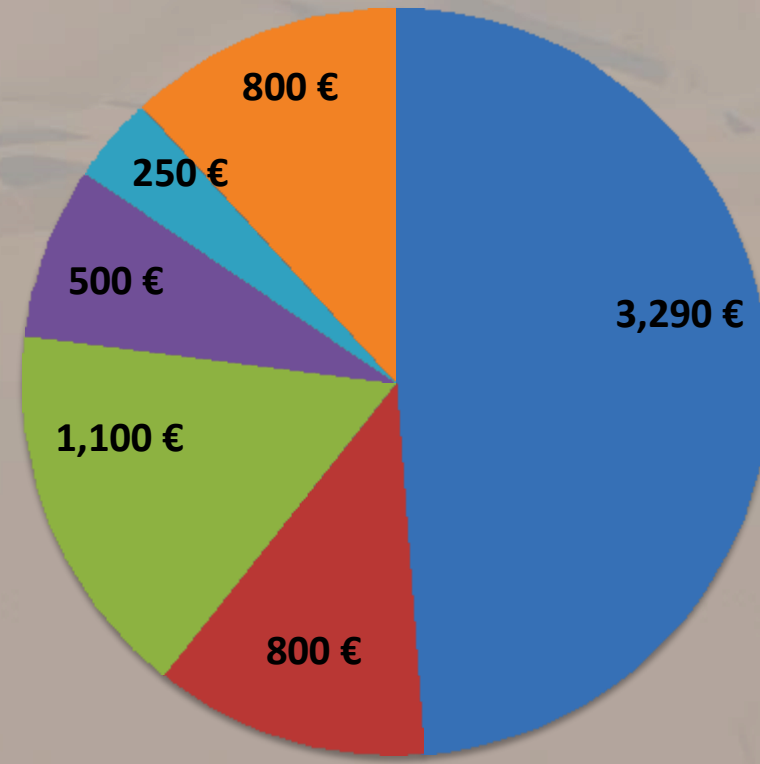

DEVENEZ NOTRE PARTENAIRE

- Partenariat financier Mécénat / don

- Partenariat en nature :
 - Matériels scolaires
 - Souscrire pour nous une assurance
 - Nous donner des « chèques carburants » ou « une carte de carburant limitée »
 - Nous confier un badge péage
 - Nous donner des tickets restaurants
 - Distribution de goodies/objets promotionnels
 - Pièces automobiles
 - Etc . . .

ENCARTS PUBLICITAIRES SUR LE VÉHICULE

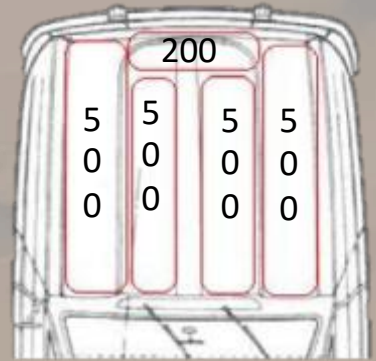
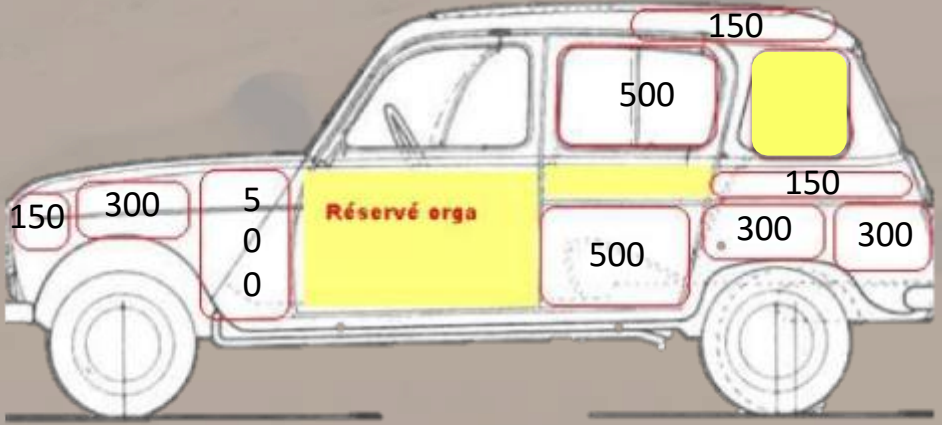

Le saviez-vous?

Un encart de 5x5 cm dans un hebdomadaire coûte environ 750€ par semaine.

Un véhicule circulant sur votre zone de chalandise en milieu urbain génère 7000 contacts visuels/jour.

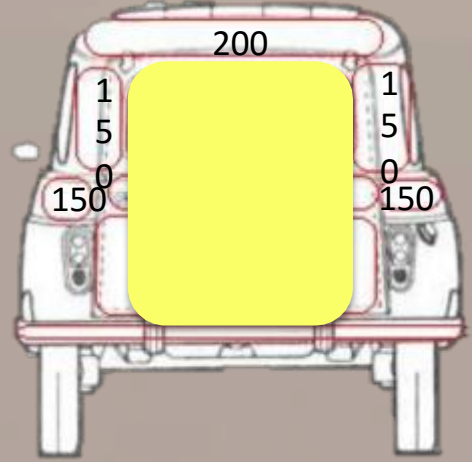
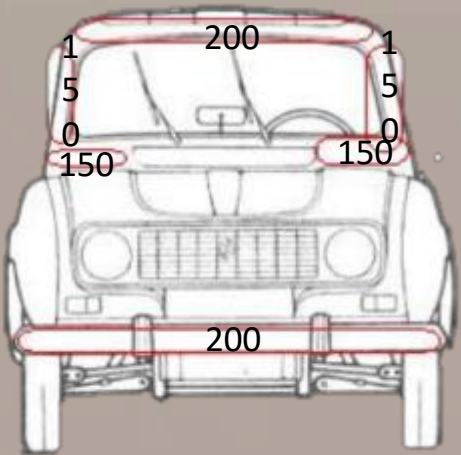

- Des espaces publicitaires sont disponibles sur la 4L pour des prix allant de 50€ à 500€.
- Vous pouvez également choisir plusieurs encarts.

MÉDIATISATION

DES RETOMBÉES MÉDIATIQUES SANS PRÉCÉDENT LORS DE LA 21^{ÈME} ÉDITION



POURQUOI S'ASSOCIER AVEC NOUS?

- Associer l'image de votre entreprise à une **action sportive et humanitaire**
- Véhiculer les valeurs de **solidarité, partage, dépassement de soi et dynamisme** auprès de vos partenaires
- Support de **communication original**
- Visibilité **internationale, nationale et locale**
- Rapport **durée / coût / efficacité** très **compétitif**
- Etablir un partenariat avec un **équipage motivé**
- Vous faire connaître par plus de **5 000 étudiants ingénieurs et commerciaux**

CONTACTS

Tristan Comte

Tel: 0607861442

Email: Tristan.comte@essec.edu

Bompard Maxime

Tel: 0619954963

Email: bompard.maxime@essec.edu

4L
TROPHY

Desert Adventure!



JEUNES
ET
ETUDIANTS
18-30
ANS

4L
TROPHY

Desert Adventure!

