

PREMIÈRE
ÉDITION



Art
et
portails



QUAND ART & PORTAILS S'EXPOSE POUR VOUS !

art et
portails

Entrez dans un monde d'ouverture

ArtEXPO

ART & PORTAILS
EXPOSE
VOS ENVIES,
VOS PROJETS,
VOS COUPS
DE CŒUR,
VOTRE SOIF
DE CRÉATIVITÉ...



Entrez dans un monde d'ouverture



Entrez dans un monde d'ouverture



ITALIC ESTHÈTE AXIHOME ÉQUATION VISION ATLANTIDE CLASSICA PRESTIGE FIRST JADIS...



GALERIE UNIVERSSELLE

Parce qu'en chacun d'entre nous
sommeille un désir nommé
ART & PORTAILS

4 collections abouties en réponse à toutes les attentes, outre la qualité des composants utilisés et leur fabrication qui illustrent la marque de fabrique **ART & PORTAILS**.

La collection EXCEPT' exprime tout le caractère créatif de **ART & PORTAILS**, via un design poussé à l'extrême. Strictement réservées à un public averti, les gammes de cette collection révèlent, au fil des réalisations, les futures grandes tendances du portail, en terme de lignes, de volumes, de matières et de teintes.

Avec **la collection EXCLUSIV'**, **ART & PORTAILS** marque de son ADN des portails hors normes qui flirtent en toute indécence avec un design original où chacun dispose du loisir d'exprimer ses différences dès l'entrée de son habitat.

ART & PORTAILS persiste et signe en proposant **la collection ACTUEL'** qui ne laisse pas indifférent les incondtionnels du traditionnel sensibles à une touche design qui fait toute la différence.

La collection RÉFÉRENCE' présente le versant intemporel du portail classique, tout en bénéficiant des procédés de fabrication labellisés **ART & PORTAILS**.

art et portails

Entrez dans un monde d'ouverture

Collection EXCEPT'

Collection EXCLUSIV'

Collection ACTUEL'

Collection RÉFÉRENCE'

ATLANTIDE

La gamme ATLANTIDE ouvre une large collection EXCEPT' qui illustre, sans aucun doute, ce qui se fait de mieux dans le courant contemporain influencé par **ART & PORTAILS**.
Les montants cintrés des portails ATLANTIDE soulignent la complexité de leurs formes aux courbes intemporelles.
Tous les modèles de la gamme peuvent être motorisés.
Les inserts inox dans la partie centrale du portail reflètent agréablement la lumière du soleil.

3 Modèles
disponibles
5 Personnalisations
au choix



Personnalisation avec insert inox



Insertion de leds dans les poteaux

ATLANTIDE sous toutes ses formes, pages 12-13



Entrez dans un monde d'ouverture

→ ATLANTIDE 1 ENSEMBLE PORTAIL, CLÔTURE ET PORTILLON

Structure vissée soudée / structure aluminium / Section montants : 81 x 67 mm / Section traverses : 60 x 40 mm / Sections barreaux (position haute) : 32 x 15 mm / Disponible en 2 battants, coulissant sur rail inox et autoporté compact / Dimensions sur mesure : Largeur maximale : 4500 mm pour un 2 battants / Largeur maximale 4500 mm pour un coulissant sur rail inox / Largeur maximale : 4500 mm pour un autoportant compact



→ ATLANTIDE PV 3.14

Tous les modèles sont réalisables en couissant sur rail inox ou autoporté compact



→ ATLANTIDE 1



ATLANTIDE

UNE CONCEPTION HORS NORME disponible en 2 battants, coulissant sur rail inox et autoporté compact (sans rail au sol). Le système de motorisation invisible (IMS) ci-contre, fait l'objet d'une très faible consommation énergétique.
En option : insertion des leds dans les poteaux (garantie 1 an).



Poignée laquée dans la teinte du portail



Chassis fixe avec intégration de boîtes aux lettres

→ ATLANTIDE 1 ENSEMBLE PORTAIL, CLÔTURE ET PORTILLON

Tous les chantiers ART & PORTAILS sont conçus et dessinés au sein de notre bureau d'études intégré en vue d'obtenir un rendu et un alignement optimal de l'ensemble des éléments de la structure.

ATLANTIDE SOUS TOUTES SES FORMES



Tous les modèles sont réalisables en coulissant sur rail inox ou autoporté compact



→ ITALIC 3

Structure vissée - soudée / Structure Aluminium / Montants: 113 x 83 mm / Traverses: 94 x 50 mm
 Barreaux (position haute) : 70 x 25 mm / Barreaux latéraux: diam 25 mm / 300 teintes disponibles
 Dimensions sur-mesure / Largeur maximale : 5000 mm pour un 2 battants
 Largeur maximale: 5000 mm pour un coulissant / Largeur maximale: 5000 mm pour un autoportant compact

ITALIC

La gamme de portails ITALIC s'expose avec insolence en se jouant des lignes et des courbes, pour construire une autre idée de la modernité.
 Construits en leur milieu avec un montant caractéristique en biais dont la hauteur est différente de part et d'autre de la structure, les portails ITALIC se déclinent à partir du libre choix du degré d'occultation visuelle souhaité.

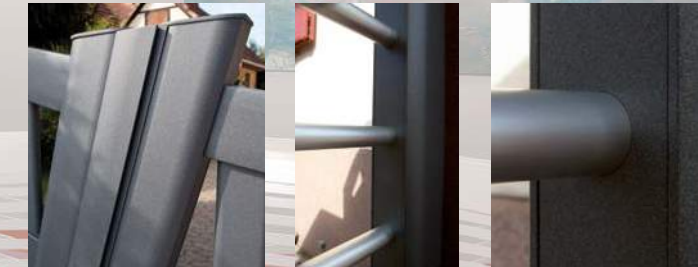

Double battue centrale (intérieur et extérieur) pour n'avoir aucun « jour » entre les 2 battants
 Barreaux effet inox
 Grande précision d'assemblage grâce à nos commandes numériques

ITALIC sous toutes ses formes, pages 18-19



Entrez dans un monde d'ouverture

ITALIC



Comme tous les portails Art & Portails, la gamme ITALIC possède une **structure 100% aluminium laquée** avec des teintes respectueuses de l'environnement (sans solvant).

Un portail ITALIC possède une **excellente longévité** grâce à sa structure vissée-soudée, une exclusivité ART & PORTAILS.

À gauche, ITALIC 6 coulissant autoporté compact : grâce à la motorisation intégrée dans le pilier de guidage, le moteur est invisible et protégé des intempéries.

→ ITALIC 6 COULISSANT AUTOPORTÉ COMPACT

→ ITALIC 3 ENSEMBLE PORTAIL 2 BATTANTS ET PORTILLON

ITALIC



Le cintrage numérique permet d'obtenir une continuité dans la partie cintrée en partie haute du portail ITALIC exposé.

→ ITALIC 6 ENSEMBLE PORTAIL, CLÔTURE ET PORTILLON

Tous les chantiers ART & PORTAILS sont conçus et dessinés au sein de notre bureau d'études intégré en vue d'obtenir un rendu et un alignement optimal de l'ensemble des éléments de la structure.

ITALIC SOUS TOUTES SES FORMES



italic 3



italic 4



italic 6



portillon italic 1



portillon italic 2

Tous les modèles sont réalisables en couissant sur rail inox ou autoporté compact

COLLECTION
EXCEPT'

ESTHÈTE

Cette gamme est incontestablement dédiée à un esthétisme sans concession qui associe 2 matériaux exceptionnels pour leurs qualités intrinsèques : **l'aluminium et l'inox**.
Sans nul doute, avec la gamme ESTHÈTE, **ART & PORTAILS** renforce encore son capital créatif pour tous ceux qui recherchent originalité, noblesse et exception.



Sections de profils robustes :
Montant 113 x 83 mm
Traverses : 94 x 50 mm
Double battue avec joints

Barreaux effet inox diam. 25 mm
avec attache pince en inox

ESTHÈTE sous toutes ses formes, pages 24-25

art et portails

Entrez dans un monde d'ouverture

ESTHÈTE

→ ESTHÈTE 17





→ ESTHÈTE 16



→ ESTHÈTE 1



→ ESTHÈTE 2



Esthète portillon 13



ESTHÈTE SOUS TOUTES SES FORMES



esthète 1 esthète 2 esthète 5 esthète 7 esthète 8 esthète 13 esthète 14 esthète 16 esthète 17

Tous les modèles sont réalisables en coulissant sur rail inox ou autoporté compact

Tous les chantiers ART & PORTAILS sont conçus et dessinés au sein de notre bureau d'études intégré en vue d'obtenir un rendu et un alignement optimal de l'ensemble des éléments de la structure.

→ ESTHÈTE 16 ENSEMBLE PORTAIL, CLÔTURE ET PORTILLON



COLLECTION
EXCLUSIV'

ÉQUATION

Sortir du conventionnel avec un recouvrement au niveau des montants verticaux « racine carrée », c'est « l'équation » qu'**ART & PORTAILS** a réussi avec cette gamme au design innovant. Les traverses supérieures n'étant plus systématiquement cintrées, ce « parti pris » créatif se décline en plusieurs modèles offrant différents degrés d'occultation.

Chaque modèle Équation peut, en option, s'enrichir d'aluminium effet inox dans sa version avec barreaux rectangulaires de 50 x 25 mm.



Toute la structure du portail est soudée main, en particulier les profils « racine carrée » ci-contre qui sont constitués de 4 profils indépendants, soudés avec précision pour se fondre en un seul profil.

ÉQUATION sous toutes ses formes, pages 34-35



Entrez dans un monde d'ouverture

-  INTELLIGENT MOTORISATION SYSTEM
-  EXCELLENCE EN COUVERTURE
-  GARANTIE 10 ANS SOUDURE
-  GARANTIE 10 ANS THERMOLAQUAGE
-  GARANTIE 2 ANS MOTORISATION & ACCESSOIRES
- 

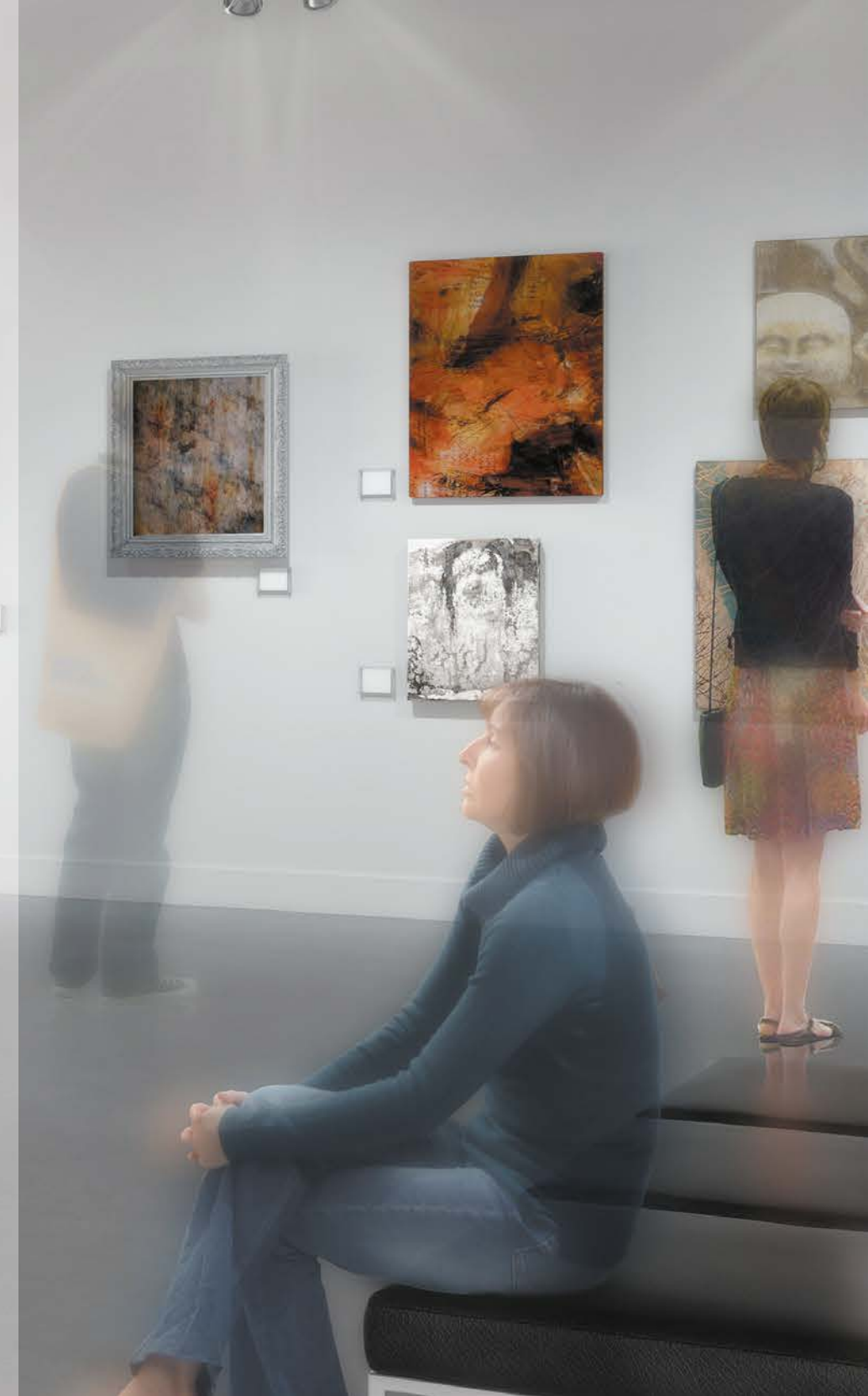

→ ÉQUATION 1

ART & TECHNO CÔTÉ PROFILÉ

Procédé d'assemblage par tenon mortaise vissé - soudé

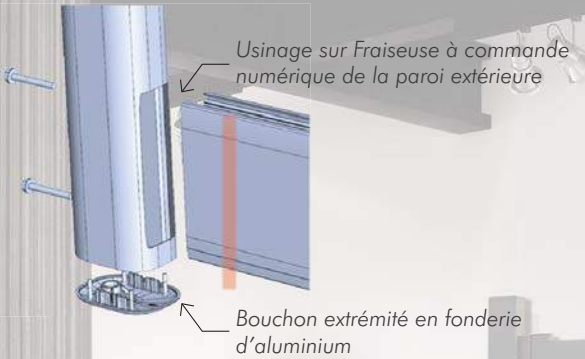

→ ÉQUATION 18

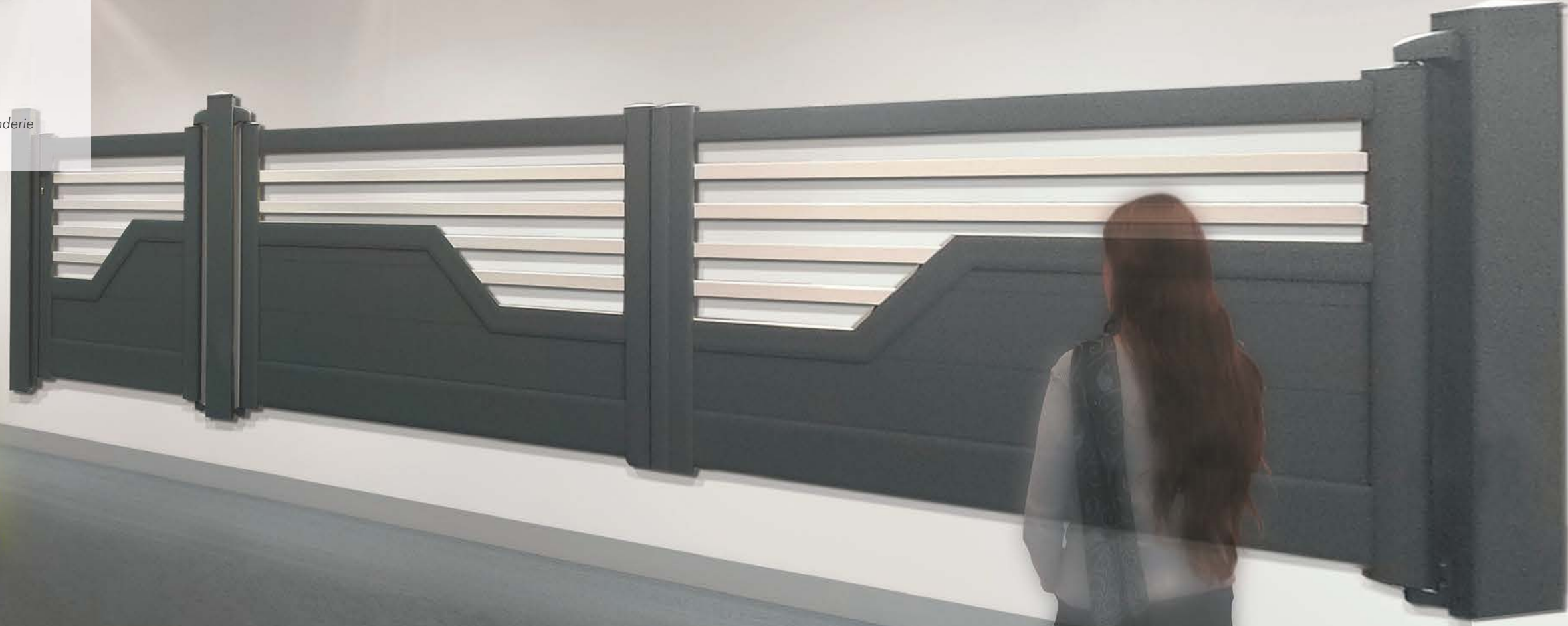

→ ÉQUATION 16 ENSEMBLE PORTAIL ET PORTILLON PERSONNALISÉ



Équation 1 coulissant sur rail inox



Clôture IVD équation

→ ÉQUATION 1 ENSEMBLE PORTAIL, PORTILLON ET CLÔTURE PERSONNALISÉS

ÉQUATION

Tous les modèles Équation sont disponibles en coulissant sur rail inox et coulissant autoporté compact avec une largeur maximale de 6 mètres.



Astuce : choisissez la bonne hauteur afin d'éviter d'avoir un lambris « déliné » dans sa hauteur, votre portail Équation n'en sera que plus esthétique. Demandez conseil à votre revendeur agréé ART & PORTAILS

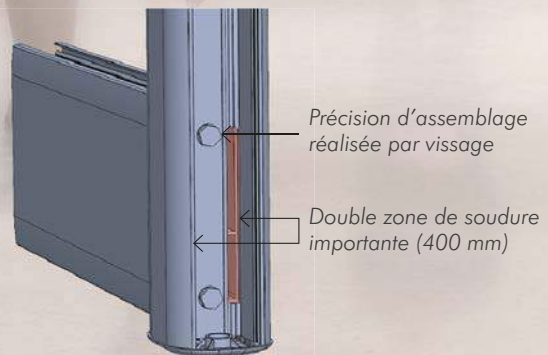

→ ÉQUATION 8 COULISSANT SUR RAIL INOX

VISION

C'est une belle vision de contraste qui est exprimée à travers une gamme de portails aux codes traditionnels ou en accord avec un modèle tendance. **Entre transparence et symétrie**, entre sobriété et originalité, les portails VISION cassent les codes du design traditionnel en intégrant des vitrages lumineux et impactants garantissant ainsi les valeurs esthétiques qui font toutes leurs personnalités.

Les vitrages **ART & PORTAILS** sont réalisés par des vitriers d'art (avec insertion de matières différentes pour obtenir un effet déstructuré).

6 teintes de vitrages disponibles, déclinables sur tous les portails et portillons VISION (nuancier pages 94-95).



Cadre intermédiaire soudé et meulé sans aucune soudure apparente, un vrai travail d'artiste ! Association alu / vitrage par assemblage « vissé-soudé ».

VISION sous toutes ses formes, pages 40-41

art et portails

Entrez dans un monde d'ouverture



→ VISION
16

Structure vissée - soudée / Structure Aluminium Montants : 113 x 83 mm / Traverses : 94 x 50 mm
Barreaux (position haute) : 70 x 25 mm / Poteaux pour portails section 150 x 150 mm et 200 x 200 mm
Dimensions sur-mesure Largeur maximale : 6000 mm pour un 2 battants

Motorisations intégrées : battants et coulissant / Disponible en 2 battants, coulissant sur rail inox et autoporté compact
300 teintes disponibles / 6 couleurs de vitrage disponibles
Largeur maximale : 6000 mm pour un coulissant sur rail inox et un autoporté compact

Transparence
Matière
Lumière...

→ VISION 30

→ VISION 17

I T A L U X



V I T R A L U X

La tendance « alu / vitrage » se déchaîne avec ces 2 créations qui défient l'équilibre géométrique. C'est dans un mouvement de vague que déferle une nouvelle tendance du design **ART & PORTAILS**. Résolument indomptable, ces gammes jouent en toute impunité avec les lignes, les couleurs et les matériaux.

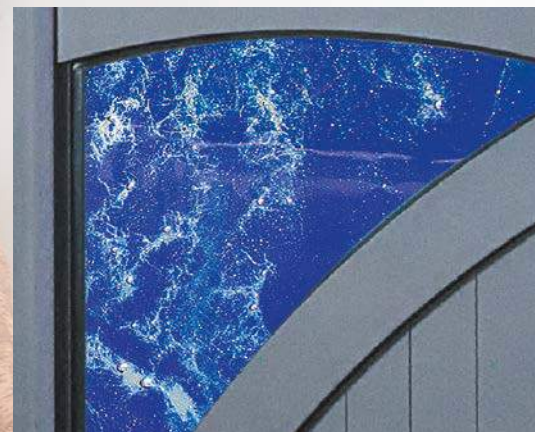

Voir les vitrages disponibles pages 94-95



→ ITALUX 5



→ VITRALUX 5

ITALUX SOUS TOUTES SES FORMES

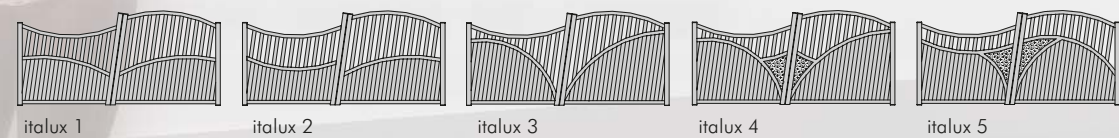

italux 1 italux 2 italux 3 italux 4 italux 5



italux 6 italux 7 italux 8 italux 9 italux 10 italux 11 italux 12

VITRALUX SOUS TOUTES SES FORMES

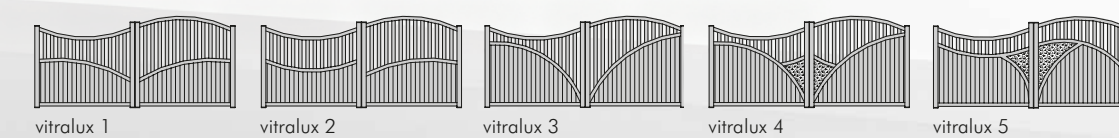

vitralux 1 vitralux 2 vitralux 3 vitralux 4 vitralux 5

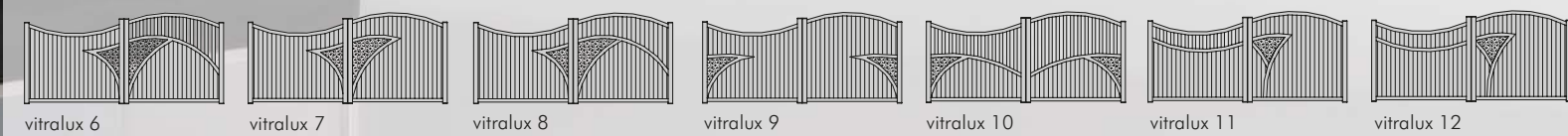

vitralux 6 vitralux 7 vitralux 8 vitralux 9 vitralux 10 vitralux 11 vitralux 12

Tous les modèles sont réalisables en coulissant sur rail inox ou autoporté compact



→ AXIHOME 240 COULISSANT SUR RAIL INOX



→ AXIHOME 240 2 BATTANTS ET PORTILLON

LINÉA

Les portails de la gamme LINÉA s'affirment dans un composite architectural aux formes géométriques qui interpellent avec originalité. Tout est dans la discrétion d'une touche appropriée au design light déclinée par des remplissages de mélanges de textures avec des degrés visuels différents. Avec LINÉA, laissez libre cours à vos envies avec juste ce qu'il faut de singularité dès lors que celle-ci s'exprime dans un rectangle un triangle ou un trapèze...

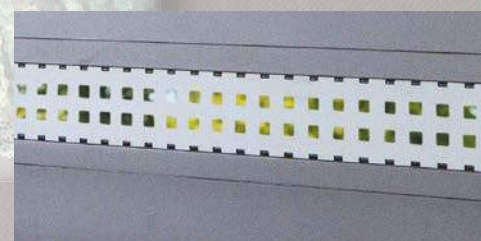

Tôle aluminium découpée "carré"
(différentes tailles de perforation disponibles selon l'occultation souhaitée)



Entrez dans un monde d'ouverture



IMS
INTEGRAL
MOTORIZED
SYSTEM

REPERE
DES
PROFILS

GARANTIE
10 ANS
SOUDURE

GARANTIE
10 ANS
THERMOCLAQUAGE

GARANTIE
2 ANS
MOTORIZATION
& ACCESSOIRES

LINÉA SOUS TOUTES SES FORMES



Tous les modèles sont réalisables en coulissant sur rail inox ou autoporté compact

H Y B R I D E



A É R O

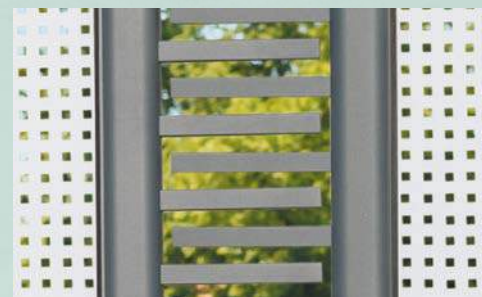

Une fermeture au design exclusif Art & Portails



Tôle aluminium découpée "carré"
(différentes tailles de perforation disponibles selon l'occultation souhaitée)



→HYBRIDE_2

→ AÉRO_3

HYBRIDE SOUS TOUTES SES FORMES



hybride 1 hybride 2 hybride 3 hybride 4 hybride 5

Tous les modèles sont réalisables en coulissant sur rail inox ou autoporté compact

AÉRO SOUS TOUTES SES FORMES

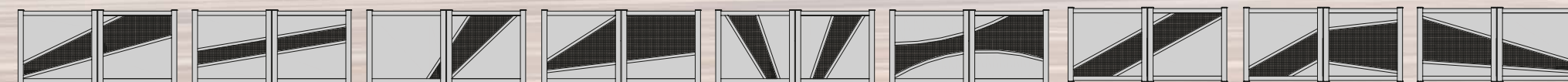

aéro 1 aéro 2 aéro 3 aéro 4 aéro 5 aéro 6 aéro 7 aéro 8 aéro 9

Tous les modèles sont réalisables en coulissant sur rail inox ou autoporté compact



→ GRAFIC 3



→ GRAFIC 1

GRAFIC SOUS TOUTES SES FORMES

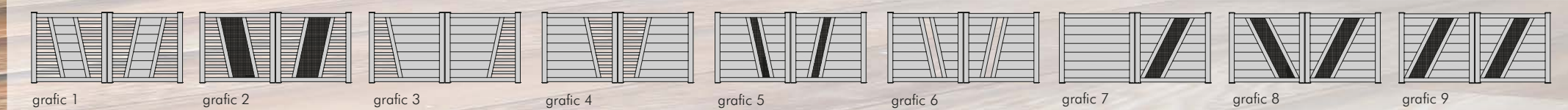

Tous les modèles sont réalisables en couissant sur rail inox ou autoporté compact

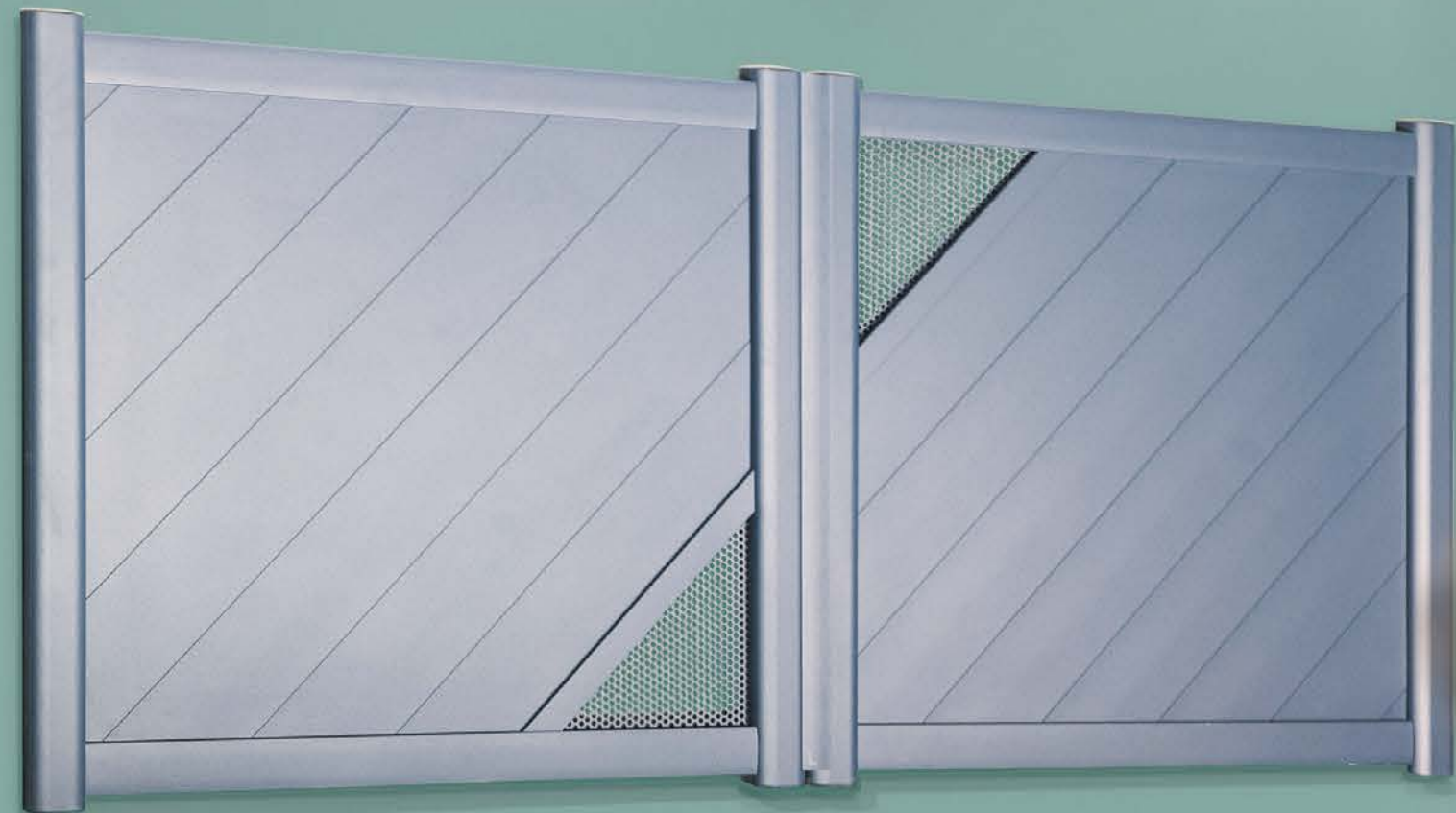

→ TRIGO 1



→ FLUIDITY 2

TRIGO SOUS TOUTES SES FORMES

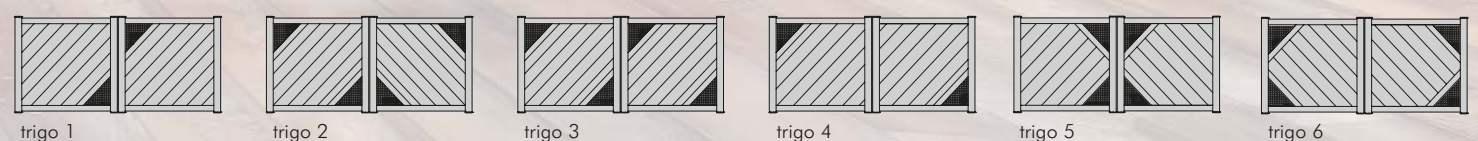

Tous les modèles sont réalisables en coulissant sur rail inox ou autoporté compact

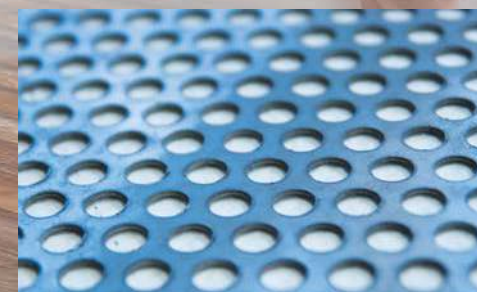

Tôle aluminium découpée "rond" (différentes tailles de perforation disponibles selon l'occultation souhaitée)

FLUIDITY SOUS TOUTES SES FORMES

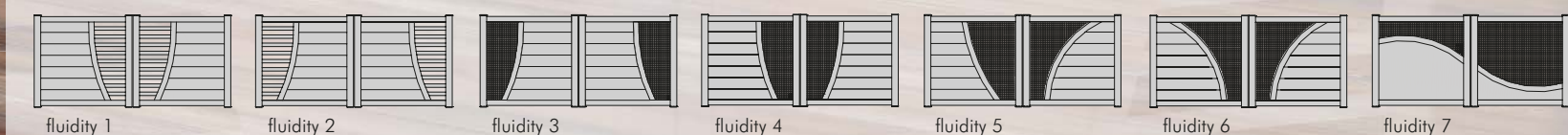

Tous les modèles sont réalisables en coulissant sur rail inox ou autoporté compact

CLASSICA PRESTIGE

L'esprit CLASSICA PRESTIGE se caractérise par des profils et une ligne générale qui propose un esthétisme original associant la qualité à la durabilité. Par nature universelle pour satisfaire le plus grand nombre, CLASSICA PRESTIGE multiplie les innovations et les exclusivités avec des personnalisations qui s'expriment par de belles finitions et de multiples formes qu'elle propose.



Lames brise vue IVE

CLASSICA PRESTIGE sous toutes ses formes, pages 66 à 71 et 74

**art et
portails**

Entrez dans un monde d'ouverture

→ CLASSICA PRESTIGE IVE

→ CLASSICA PRESTIGE IVB-1.3

Motorisations intégrées: battants et coulissant • Disponible en 2 battants, coulissant sur rail inox et autoporté compact
300 teintes disponibles • Poteaux pour portails section 150 x 150 mm et 200 x 200 mm





→ CLASSICA PRESTIGE IVD 200 AVEC LAMES EFFET INOX

Les modèles IVD sont particulièrement conçus pour les désireux de se mettre à l'abri des regards indiscrets tout en conservant une ligne moderne et design inspirée par des remplissages en lames de 200 mm.



→ CLASSICA PRESTIGE IVD 1.3 CONVEXE

FIRST

Dans la logique esthétique de Classica Prestige, la gamme FIRST reflète cette volonté permanente de perfection caractéristique à **ART & PORTAILS**, même lorsqu'il s'agit d'obtenir un portail à la portée de tous les budgets. Sans aucune concession sur les valeurs esthétiques, de sécurité et de technicité, les techniques de fabrication restent identiques à celle de Classica Prestige même si plusieurs composants ont été revus pour optimiser les coûts d'une gamme sobre et élégante à la fois qui convient à tout type d'habitation.



FIRST IVA

FIRST sous toutes ses formes, pages 66 à 69 et 74



Entrez dans un monde d'ouverture



→ FIRST IVB OPTION ARRONDI CONVEXE



→ FIRST IVD 200 BIAIS COULISSANT SUR RAIL INOX
OPTION ARRONDI CONVEXE





CLASSICA PRESTIGE & FIRST IVA SOUS TOUTES SES FORMES

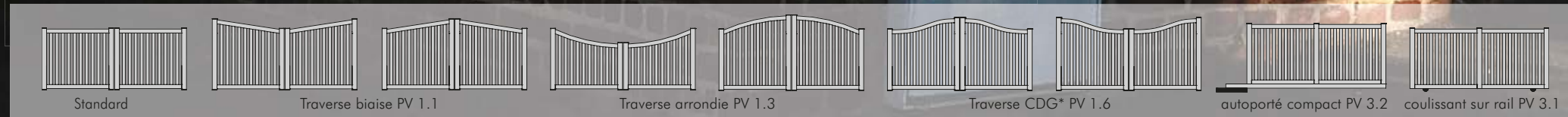

→ PORTAIL CLASSICA PRESTIGE IVB PV 1.1 ET CLÔTURE FIRST IVA

CLASSICA PRESTIGE & FIRST IVB SOUS TOUTES SES FORMES

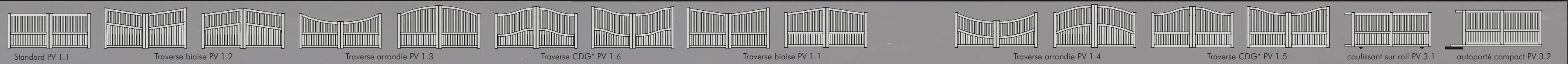

Tous les modèles sont réalisables en coulissant sur rail inox ou autoporté compact

* uniquement gamme CLASSICA PRESTIGE

STORY

STORY nous réconcilie avec le style des portails « fer d'antan » tout en exploitant les qualités intrinsèques de l'aluminium. Ce matériau parfaitement maîtrisé par **ART & PORTAILS** offre une durée de vie remarquable et est facile d'entretien. Sa légèreté permet par ailleurs, l'adaptation aisée d'un système d'automatisme. La gamme se décline dans toutes les teintes, mais également en teinte martelée (argent, or et cuivre), et en finitions patinées.



STORY sous toutes ses formes, pages 80-81



Entrez dans un monde d'ouverture





→ STORY IVC CDG
(TRAVERSES FESTONNÉES ET PALMETTES OR)



STORY IVC standard



Boîte aux lettres intégrée dans la clôture avec tube journal



Clôture assortie disponible avec ou sans décoration



→ STORY IVA OPTION : ARRONDI CONVEXE, DOUBLE BARREAUDAGE, DOUBLE TRAVERSE HAUTE

STORY SOUS TOUTES SES FORMES (existent en versions IVA, IVB, IVC et IVD)

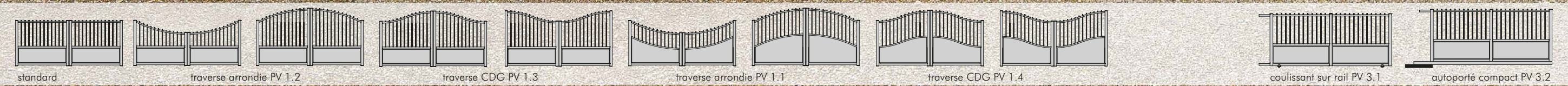

Tous les modèles sont réalisables en coulissant sur rail inox ou autoporté compact

Tous les chantiers ART & PORTAILS sont conçus et dessinés au sein de notre bureau d'études intégré en vue d'obtenir un rendu et un alignement optimal de l'ensemble des éléments de la structure.

COLLECTION
INTEMPOREL'

JADIS

Parce que nous nous construisons dans les valeurs du passé, la gamme JADIS est un hommage au « plein forgé » : l'excellence d'un **travail artisanal français** qui se transmettait de père en fils ! Avec JADIS, **ART & PORTAILS** vous dédie des produits d'exception en « **aluminium plein forgé** » ou chaque modèle est unique, forgé, martelé et **mise en forme par la main de l'homme**. D'une finition thermolaquage marine qui repousse les effets du temps, votre portail JADIS arborera avec vécu une **finition patine « main »** en vert, argent ou or. Avec JADIS chaque exemplaire est numéroté et votre histoire vous appartient...

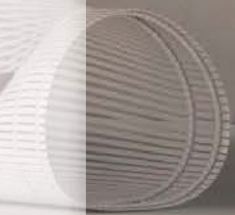



CLÔTURE DESIGN



CLÔTURE RANCH



CLÔTURE DESIGN



CLÔTURE CLASSICA STORY



CLÔTURE CLASSICA PRESTIGE



CLÔTURE CLASSICA PRESTIGE

CLÔTURES & HARMONIE



CLÔTURE RANCH

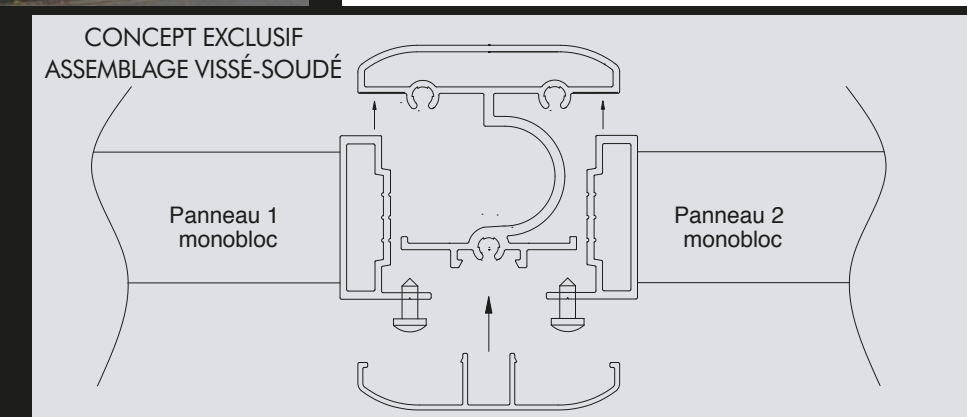

CLÔTURE DESIGN



CLÔTURE DESIGN



CLÔTURE CLASSICA PRESTIGE



CLÔTURE CLASSICA PRESTIGE

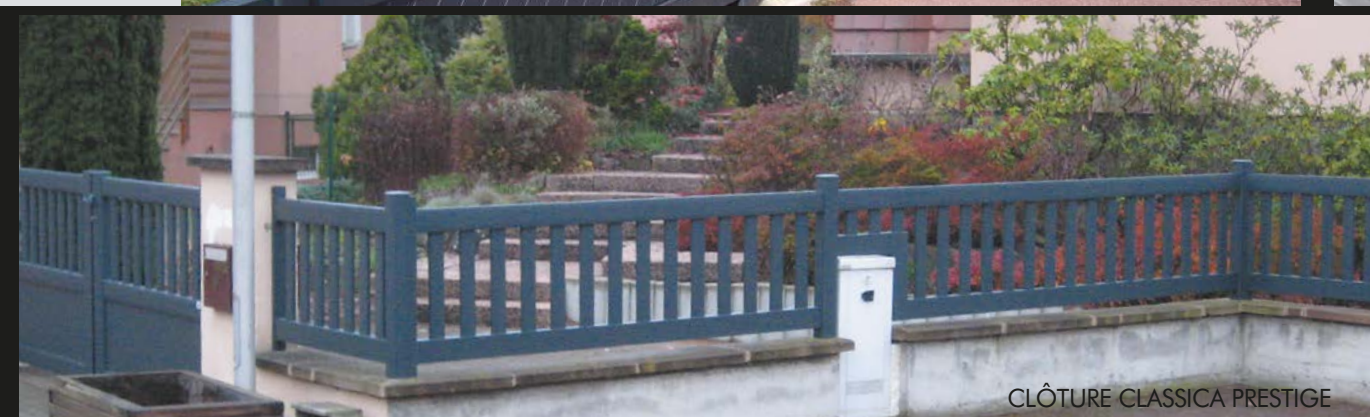

CLÔTURE CLASSICA PRESTIGE



CLÔTURE DESIGN



CLÔTURE DESIGN

AUTOPORTANT COMPACT

Avec cette très belle alternative au portail coulissant sur rail inox, brevetée **ART & PORTAILS**, le portail autoportant est lui aussi coulissant mais en absence de tout rail inox au sol pour coulisser. C'est par un système ingénieux de poutre télescopique associée à une monture que le portail AUTOPORTANT ou AUTOPORTÉ COMPACT est comme suspendu au dessus du sol.

SYSTÈME UNIQUE EN FRANCE :

- plus de rail
- ligne esthétique
- encombrement réduit
- 30% de déport latéral en moins
- travaux de maçonnerie plus légers

Tous nos modèles sont réalisables en autoporté compact.



Entrez dans un monde d'ouverture

LES PRINCIPAUX AVANTAGES : Largeur d'ouverture entre les piliers préservée / Facilité d'utilisation : si votre portail coulissant autoportant compact est motorisé, tous les accessoires seront livrés dans le kit : télécommandes, récepteur, girophare, cellule de sécurité, etc / Ouverture rapide / Facilement motorisable, surtout avec notre motorisation invisible pour portails coulissants (système IMS page 88)

EXCLUSIVITÉ ART & PORTAILS

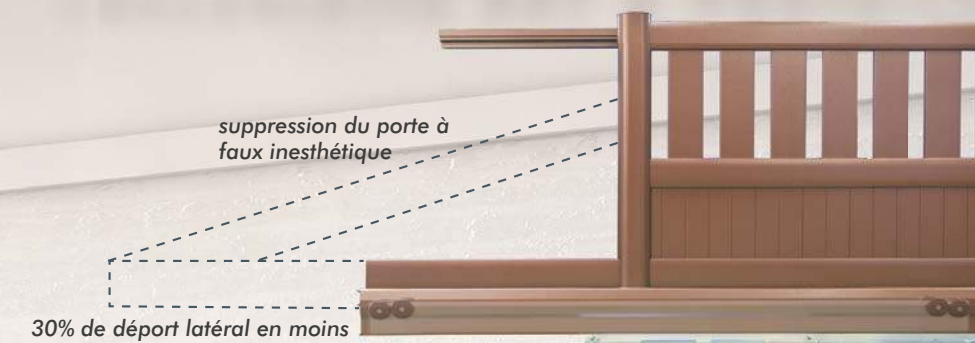

Notre solution exclusive vous permet de préserver votre cour et évite des travaux de maçonnerie importants sur toute la largeur du portail.



Art & TECHNO



UN CONCEPT GLOBAL DE MOTORISATION

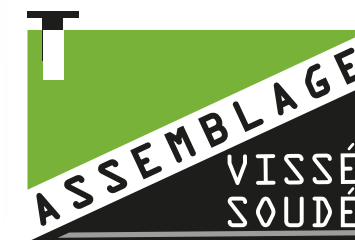

Avec le système IMS breveté, conçu et produit en France, la motorisation n'est plus apparente. Ce système est également étudié pour des ouvertures spécifiques de 180°, ouverture d'un seul vantail pour passage piéton. Invisible, silencieux et solide, ce moteur effectuera pour vous cette tâche si fastidieuse d'ouvrir et de fermer le portail par mauvais temps.

LES MOTORISATIONS POUR PORTAILS BATTANTS (IMS BATTANT)

Les moteurs intégrés pour portails battants sont des moteurs totalement invisibles. Ce sont des moteurs tubulaires fonctionnant en basse tension (24v). Ces moteurs sont intégrés dans les montants du portail et sont au nombre de deux, chacun actionnant un battant du portail. Cette exclusivité ART & PORTAILS présente de multiples avantages :

- le moteur est invisible,
- le moteur peut être déverrouillé de l'extérieur (indispensable si le portail est l'entrée unique de votre propriété),
- des batteries sont disponibles en option : en cas de coupure de courant, votre portail sera fonctionnel pour 30 cycles (15 ouvertures fermetures),
- si vous optez pour un portail design, vous n'aurez pas de moteur inesthétique fixé sur les battants de votre portails comme peuvent être les moteurs à bras ou à vérins,
- le moteur est à l'abri des intempéries.

LES MOTEURS INTÉGRÉS POUR PORTAILS COULISSANTS (IMS COULISSANT)

Invisible et pourtant si efficace, ce moteur se joue des intempéries pour vous apporter tout le confort d'une motorisation à la pointe de la technique. LE TOUT EN UN évite d'avoir un moteur disgracieux placé à côté du pilier de guidage. Un déverrouillage en cas de panne de courant est également prévu de série. Les avantages sont les mêmes que pour l'IMS battants. Contrairement aux moteurs traditionnels au sol, le moteur est caché dans le pilier de guidage du portail. Il est donc invisible et préservé des intempéries.

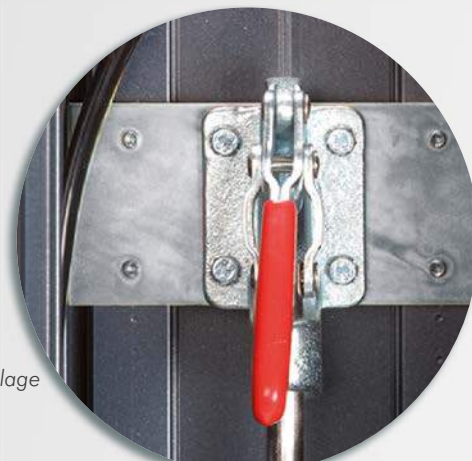

Système de déverrouillage IMS coulissant

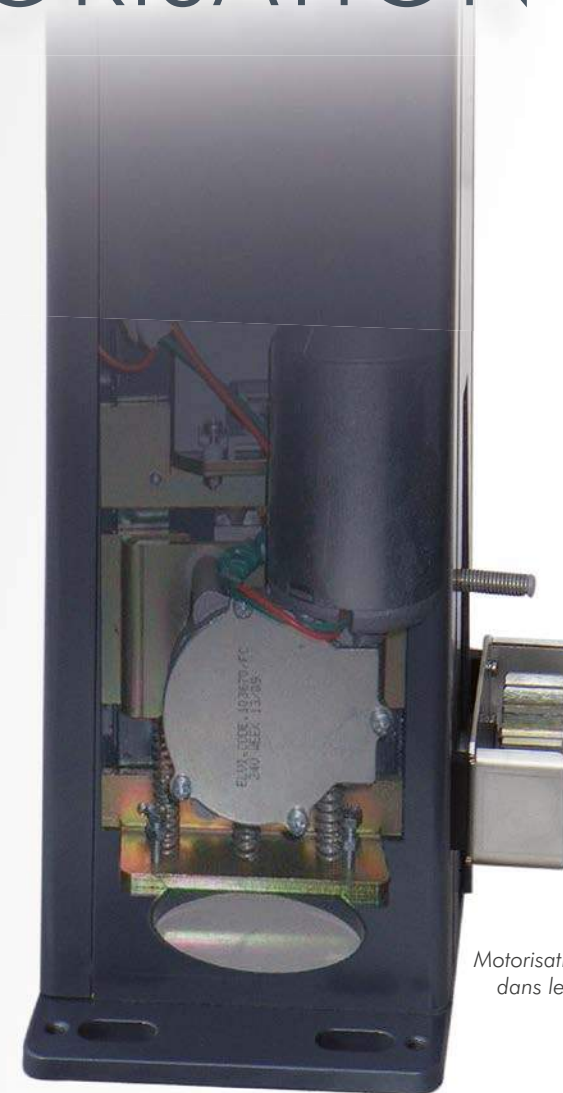

Motorisation invisible intégrée dans le pilier de guidage

TECHNIQUE DE L'ASSEMBLAGE VISSÉ-SOUDÉ UNE EXCLUSIVITÉ ART & PORTAILS

Cette technique exclusive est le fruit de la recherche ART & PORTAILS qui en permanence associe l'innovation du design liée à la performance technologique des process de fabrication. La technique d'assemblage « vissé-soudé » contribue à la pureté des lignes et du design sans aucune soudure apparente. C'est aussi une garantie de solidité et de rigidité éprouvée, notamment en grandes dimensions. L'ensemble de nos lignes de production est équipé de ce système qui est décliné sur tous les portails qui sortent de notre usine en Alsace, des collections design aux plus traditionnelles.



ART & TECHNO

SYSTÈME COULISSANT

Simple d'utilisation, le portail COULISSANT est le type d'ouverture qu'il vous faut si vous avez besoin d'une ouverture simple, rapide. Avec peu de contraintes techniques, votre portail coulisse sur un rail en inox et vous permet de conserver toute la « largeur lumière » (espace entre les 2 piliers). Les portails COULISSANTS motorisés s'ouvrent plus rapidement que les portails à battant, un « COULISSANT » est facilement motorisable avec un moteur intégré dans le pilier de guidage (IMS). Enfin, un COULISSANT ne nécessite que très peu d'entretien.



Poteau de guidage + chevalet de guidage

art et portails

Entrez dans un monde d'ouverture

INTEGRAL MOTORISATION SYSTEM

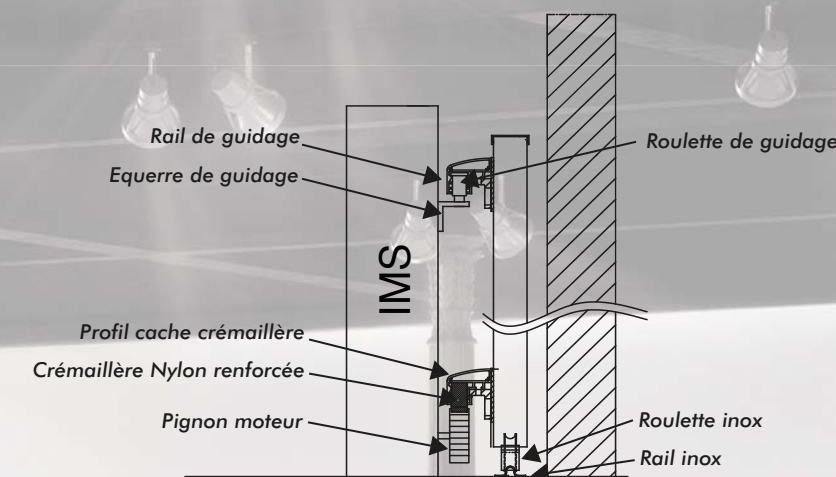

IMS INTEGRAL MOTORISATION SYSTEM
SÉRIE S
GARANTEE 10 ANS Soudure
GARANTEE 10 ANS Thermolaquage
GARANTEE 2 ANS Motorisation & Accessoires



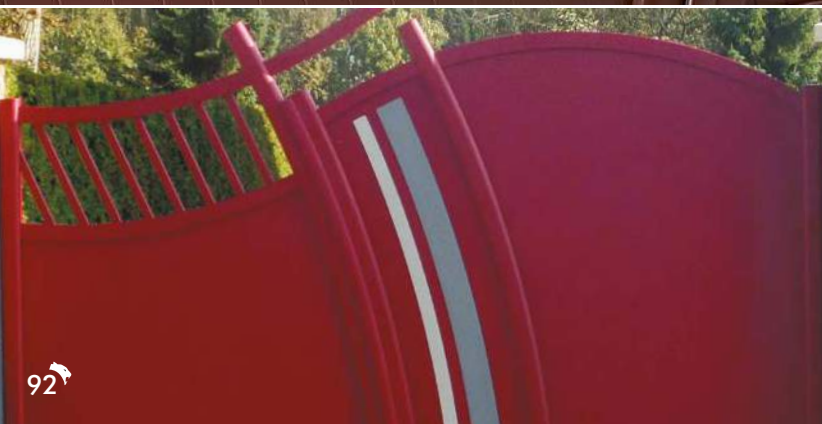

Art

& COULEURS

TOUS LES SECRETS DU TRAITEMENT DE SURFACE INALTÉRABLE

LES 2 ÉTAPES

D'UN PROCESSUS DE LAQUAGE BASÉ SUR LES NORMES QUALICOAT ET QUALIMARINE

- Dégraissant Alcalin (produit basique) sert à dégraisser les produits
 - Attaque alcaline (produit basique) sert à supprimer les impuretés de l'aluminium
 - 8 rinçages à l'eau pure dont 1 à l'eau déminéralisée
 - Attaque Acide : sert à enlever l'oxyde d'aluminium (alumine) qui est la couche protectrice naturelle de l'aluminium (nous en ajoutons une meilleure par la suite...)
 - 8 rinçages à nouveau (pour ne pas polluer la dernière étape cruciale)
 - Application d'une couche de conversion non chromique (anticorrosion). Cette étape avant la mise en teinte, permet à la couche de laque de durer dans le temps. (fin du traitement de surface)
 - Séchage au four avant mise en peinture
 - Application de la poudre polyester au pistolet grâce à un procédé électrostatique
 - Polymérisation au four à 180° pendant 30 min (comme un gâteau !)
- C'est pendant cette cuisson que votre teinte prendra sa couleur et son aspect final.

**20 étapes de traitement de surface au total !
Un contrôle qualité à chaque étape**

Nouveau ! Demandez à voir les teintes classe 2 : garanties 20 ans !

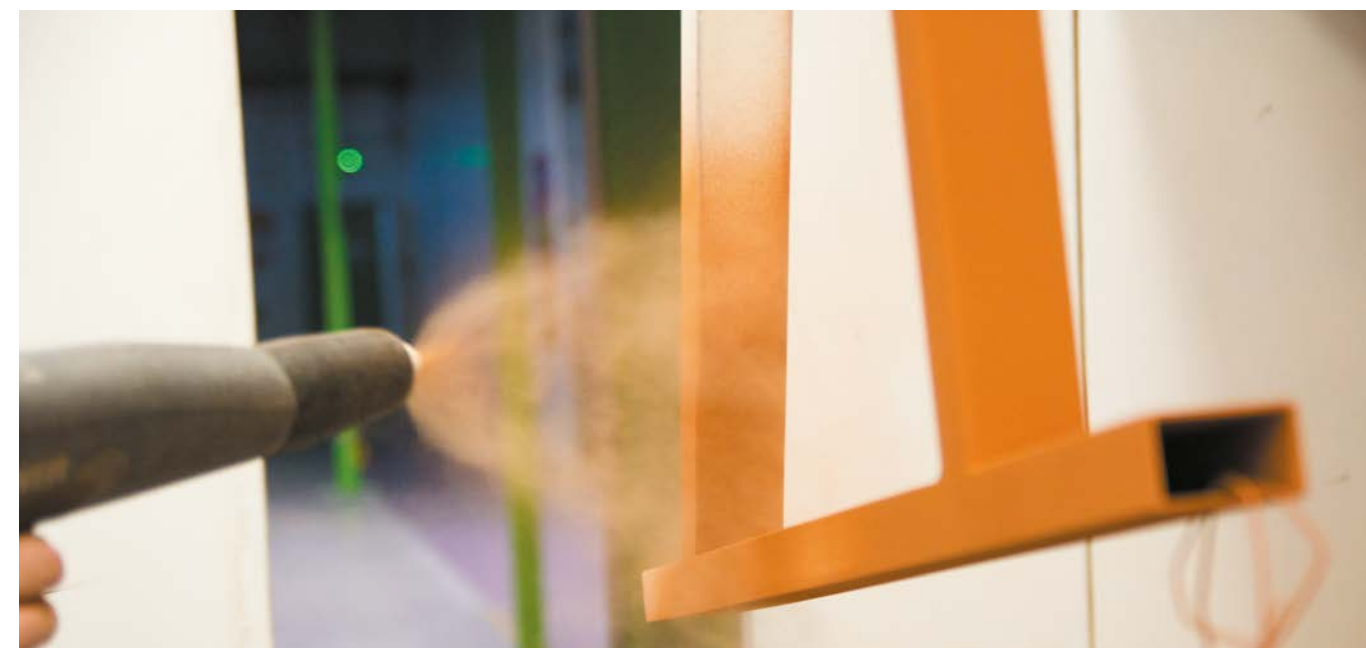

L'un des points forts ART & PORTAILS est sans aucun doute sa production qui garantit la maîtrise d'une qualité totale en « TOUT INTÉGRÉ » avec notamment la chaîne de laquage exclusive, certifiée par un processus basé sur les normes QUALICOAT et QUALIMARINE, (ce dernier critère étant primordiale pour les régions en bord de littoral).

Avec pas moins de 20 étapes de traitement de surface au total, le contrôle du process est assuré par des buses électroniques.

Cette performance technique ART & PORTAILS permet d'offrir un choix de **300 coloris** déclinés en différents aspects (brillant, satiné et mat) et différentes structures : fine structure, sable et antique martelé... Toutes nos teintes sont garanties sans solvant et notre procédé est respectueux de l'environnement

	Résistance aux rayures	Résistance au ternissement	Entretien	Caractéristiques	Les conseils d'Art & Portails
BRILLANT	◆	◆◆◆◆	◆◆◆◆	80% de brillance	Conseillé pour la collection Story
SATINÉ	◆◆	◆◆	◆◆◆	50% de brillance	Adapté à toutes les collections
MAT	◆◆	◆	◆◆◆	30% de brillance	Adapté à toutes les collections
SABLÉ MÉTALLISÉ	◆◆◆	◆◆◆◆	◆◆◆	Contient de fines particules ayant un aspect métallique	Conseillé pour les modèles traditionnels
MARTELÉ	◆◆◆◆	◆◆◆	◆◆◆◆	Aspect martelé	Conseillé pour la collection Story
FINE STRUCTURE	◆◆◆◆	◆◆◆◆	◆◆◆◆	70% de brillance	Adapté à toutes les collections



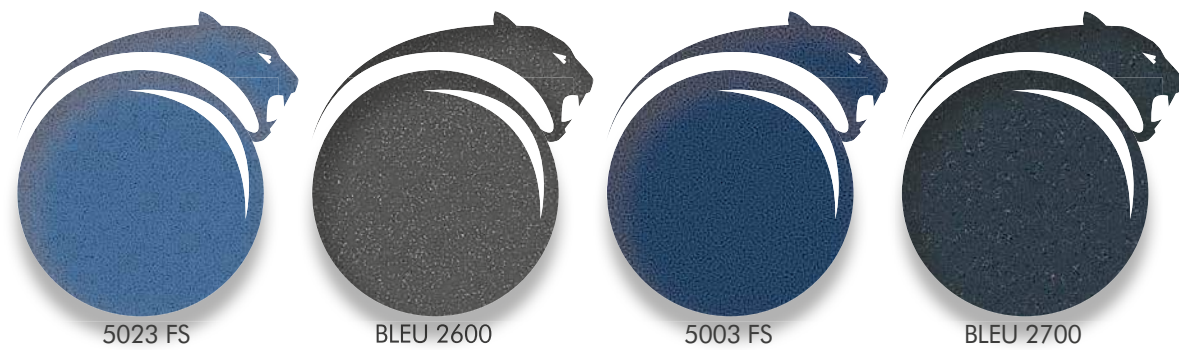

Art & COULEURS

Nuancier*

+ DE 300 COLORIS DISPONIBLES



VITRAGES ARTISANAUX POUR
MODÈLES VISION, VITRALUX & ITALUX

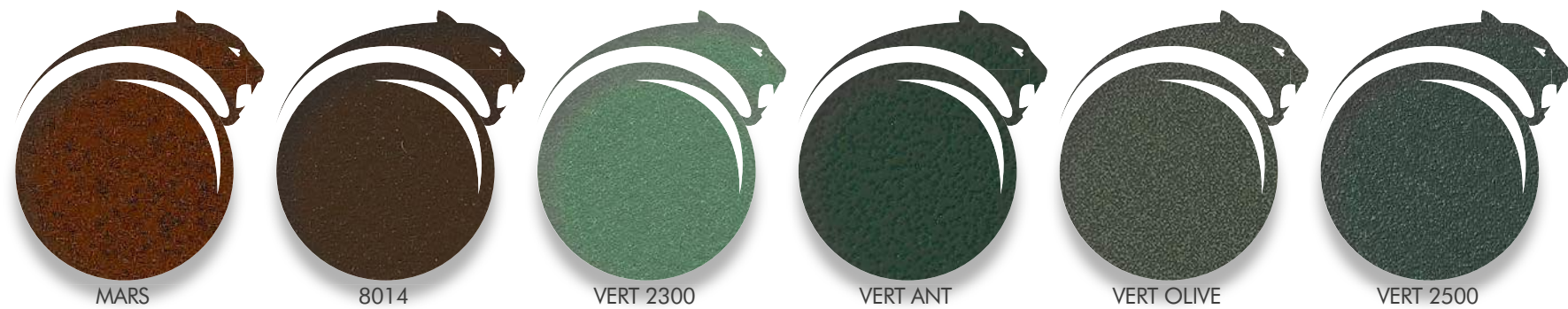

* images non contractuelles
échantillons disponibles
chez votre revendeur

