

**INSTRUCTIONS FOR INSTALLATION AND USE
MONTAGE- UND GEBRAUCHSANWEISUNG
INSTRUCTIONS POUR L'INSTALLATION ET L'UTILISATION
ISTRUZIONI PER L'INSTALLAZIONE E L'USO
INSTRUCCIONES PARA INSTALACIÓN Y USO
INSTRUÇÕES DE INSTALAÇÃO Y UTILIZAÇÃO
AANWIJZING VOOR GEBRUIK EN INSTALLATIE**



DESCRIPTION

The hood may be in the filtering or the ducting version.

Filtering version (Fig. 1): The hood aspirates the kitchen air saturated with fumes and odours, purifies it through the grease filter/s and charcoal filter and returns clean air into the room. For constant efficiency, the charcoal filter must be replaced periodically. The charcoal filter is not supplied.

Ducting version (Fig. 2): The hood aspirates the kitchen air saturated with fumes and odours, passes it through the grease filter/s and expels it to the outside through an outlet pipe. With this version the charcoal filter is not required. Decide from the outset on the type of installation (filtering or ducting). For greater efficiency, we recommend you install the hood in the ducting version (if possible).

INSTALLATION

ATTENTION: Two persons are required for proper installation; the unit should be installed by a qualified operator.

INSTALLATION IN DUCTING VERSION: Before fixing, the outlet pipe for air evacuation to the outside must be installed. Use an outlet pipe with: – minimum indispensable length; – minimum possible bends (maximum angle of bend: 90°); – certified material (according to the State); – an as smooth as possible inside. It is also advisable to avoid any drastic changes in pipe cross-section (recommended diameter: 150 mm). For air evacuation to the outside, follow all the other instructions given on the "Warnings" sheet. Prepare the power supply within the telescopic chimney (for the electrical connection, follow all the other instructions on the "Warnings" sheet).

1. Fixing to the wall: Draw a line on the wall in vertical line with your hob. Mark the first 2 holes to be drilled in the wall, respecting the distances indicated in Fig. 3. Drill the 2 holes and fit the screw anchors provided. As already specified on the "Warnings" sheet, bear in mind that the distance between the lower edge of the hood and the hob must be min. 650 mm. Fix the metal bracket (A) to the wall using the 2 holes just drilled (Fig. 4); the screws for fixing the bracket are provided. Use the 2 cut-out triangles on the bracket to position it exactly along the vertical axis of the hood. Hang the hood on the bracket (Fig. 5). Adjust the horizontal position moving the hood to the right or left so that it is aligned with the wall units. When adjustment has been completed, without removing the hood, mark the other 4 holes to be drilled (C) in the wall. Remove the hood and drill the holes marked (8 mm diameter). Then use the 4 screw anchors and the 4 screws provided for final fixing.

2. Mount the plate of the electrical system fixing it with 2 screws (Fig. 6).

3. Install the flange in the device air outlet and press slightly (Fig. 7).

4. Fixing the telescopic flues: 4a - Adjust the width of the support bracket (D) of the telescopic flue by means of the screws (E) as shown in Fig. 8; then, by means of the screw anchors and screws (F) provided, fix the bracket to the ceiling in such a way that it is positioned along the axis with your hood.

4b - Connect the air outlet pipe to the air vent of the hood. - Use a flexible pipe and lock it to the air vent of the hood with a metal hose clamp - Fig. 9 (pipe and clamp are not provided). - For exhaust hoods, turn the upper flue over so that the air exhaust grid is in the lower section (Fig. 10).

4c - Plug in the hood. Insert the extension flues setting them on the hood; extend the upper flue to the ceiling and secure with the 2 screws (H) - Fig. 11.

INSTALLATION IN FILTERING VERSION: Prepare the power supply within the telescopic flues (for the electrical connection, follow all the other instructions on the "Warnings" sheet).

Fitting the charcoal filter : Refer to Fig.12, Fig.13 or Fig. 14 depending on the model you have purchased. 14.

Fig. 12: Remove the grease filters: pull the handle outwards and release the filter. Then fit the charcoal filter (Fig. 16) by inserting the two charcoal filter clips in the slots and turning the filter towards the inside of the hood.

Fig. 13: Turn the glass panel gripping it from the front part of the hood. Remove the grease filter Push the catch and turn the filter outwards Then fit the charcoal filter (Fig. 16) by inserting the two charcoal filter clips in the slots and turning the filter towards the inside of the hood.

Fig.14: Remove the metal panels. Remove the grease filters by pushing the catch and turning the filters outwards (Fig. 15) Then fit the charcoal filter (Fig. 16) by inserting the two charcoal filter clips in the slots and turning the filter towards the inside of the hood.

Fixing to the wall: for fixing to the wall refer to the instructions for the ducting version (see points 1, 2, 3), then continue with the instructions below.

Fixing the telescopic flues: - Adjust the width of the support bracket (D) of the telescopic flue by means of the screws (E) as shown in Fig. 8. - Then, by means of the screw anchors and screws (F) provided, fix the bracket to the ceiling in such a way that it is positioned along the axis with your hood. - Mount the flange on the hood in correspondence to the air outlet point (Fig. 17). - Take the air baffle and fit a flexible pipe to it (125 mm diameter) locking it with a metal hose clamp (pipe and clamps are not provided). Fit the air baffle to the upper flue (Fig. 18) with 4 screws.

- Connect the flexible pipe to the flange on the air vent (Fig. 19). - Plug in the hood. Insert the extension flues setting them on the hood; extend the upper flue to the ceiling and secure with the 2 screws H (Fig. 11).

OPERATION

Depending on the model, the unit is equipped with the following controls:

CONTROLS shown in Fig. 20:

- A) Turns the LIGHTS off
- B) Turns the LIGHTS on.
- C) Decreases speed down to minimum speed. If pressed for 2" the motor is turned off.
- D) Activates the motor (calling the last speed used) and increases the speed until reaching maximum..
- E) FILTER ALARM/TIMER RESET: when pressing the key during display of the filter alarm (motor off) it resets the hour counter. When pressing the key when the motor is running, the TIMER is activated and the hood will automatically be switched off after 5 minutes.

L1) The 4 green LEDs indicate the running speed.

L2) When the LED is red (motor off) it indicates the FILTER ALARM. When the LED is green (flashing) it indicates that the TIMER has been activated with the key E.

FILTER ALARM:

After 30h of operation, the LED L2 turns RED. It indicates that the grease filters need to be cleaned.

After 120h of operation, the LED L2 turns RED and flashes; It indicates that the grease filters need to be cleaned and the charcoal filters replaced.

After cleaning the grease filters (and/or replacing the charcoal filters), restart the hour counter (RESET) by pressing the key E during display of the filter alarm.

CONTROLS shown in Fig.21:

- A) Turns the lights off.
- B) Turns the lights on.
- C) Reduces the motor speed until reaching zero. If pressed for 2" when the Filter Alarm is active, the HOUR counter is reset.
- D) Drives the motor (calling the last speed used) and increases the speed until reaching maximum.
- E) Activates/deactivates the sensor (AUTOMATIC or MANUAL mode). In Automatic mode the sensor is active and the letter "A" appears on the display (L).
- L) Display:

- signals the running speed

- signals Automatic mode by displaying the letter "A". When the motor speed is changed, the running speed is displayed flashing 3 times, and then the letter "A" reappears.

- signals the filter alarm (with motor off) by displaying the central segment for 30".

FILTER ALARM: Displayed for 30" when the motor is off:

After 30h of operation the central segment lights up on the display; It indicates that the grease filters need to be cleaned.

After 120h of operation, the central segment flashes on the display; It indicates that the grease filters need to be cleaned and the charcoal filters replaced. After cleaning the grease filters (and/or replacing the charcoal filters), restart the hour counter (RESET) by pressing the key C during display of the filter alarm.

GAS SENSOR SENSITIVITY: The sensitivity of the sensor can be modified to suit your requirements. To modify the sensitivity, the appliance must be in manual mode (i.e. the running speed and not the letter "A" must appear on the display); If not, press the key E. Modify the sensitivity by simultaneously pressing the keys D and E. The set sensitivity is indicated on the display. By means of the buttons C(-) and D(+) the desired sensitivity is set Store the "new" sensitivity by pressing the key E.

ATTENTION: TO PREVENT DAMAGING THE SENSOR, DO NOT USE SILICONE PRODUCTS NEAR THE HOOD!

Grease filters: special attention must be given to the grease filters which must be periodically cleaned, whenever the grease filter alarm trips. For instructions of the filter Alarm, refer to the Controls paragraph.

Wash the grease filters with neutral detergent.

Removing the grease filters: Refer to Fig.12, Fig.13 or Fig. 14 depending on the model you have purchased.

Fig. 12: Remove the grease filters: pull the handle outwards and release the filter.

Fig. 13: Turn the glass panel gripping it from the front part of the hood. Remove the grease filter Push the catch and turn the filter outwards

Fig.14: Remove the metal panels. Remove the grease filters by pushing the catch and turning the filters outwards (Fig. 15)

Charcoal filters: If using the hood in filtering version, the charcoal filters will have to be replaced periodically when the charcoal filter alarm appears. For instructions on the filter alarm refer to the paragraph Controls. Removing the charcoal filter:

Refer to Fig.12, Fig.13 or Fig. 14 depending on the model you have purchased.

Fig. 12: Remove the grease filters: pull the handle outwards and release the filter. Then remove the charcoal filter (Fig. 15). 16): Push the catch towards the inside and turn the filter so that the 2 filter clips slip out of their seats.

Fig. 13: Turn the glass panel gripping it from the front part of the hood. Remove the grease filter Push the catch and turn the filter outwards Then remove the charcoal filter (Fig. 15). 16): Push the catch towards the inside and turn the filter so that the 2 filter clips slip out of their seats.

Fig.14: Remove the metal panels. Remove the grease filters by pushing the catch and turning the filters outwards (Fig. 15) Then remove the charcoal filter (Fig. 15). 16): Push the catch towards the inside and turn the filter so that the 2 filter clips slip out of their seats.

Replacing the Halogen Bulbs: open the Halogen Bulb hatch by pushing it on one side (on the writing "PUSH") and then release (Fig. 22). Replace the bulbs with other bulbs of the same kind. **ATTENTION: do not touch the bulb with your bare hands.**

IMPORTANT

Only for models with perimeter extraction (example the models shown in Fig.13 or in Fig. 14 with opening panel): in the event of strong vapour concentrations, condensation could form in the lower part of the hood; this is not a defect, nor does it affect normal operation of the hood.

DEUTSCH

BESCHREIBUNG

Die Haube steht in Umluftversion und in Abluftversion zur Verfügung.

Umluftversion (Abb. 1): Die Haube saugt die mit Rauch und Gerüchen gesättigte Luft an und reinigt sie durch die Fett- und die Kohlefilter. Danach wird die saubere Luft wieder in den Raum geleitet. Um die gleichmäßige Wirksamkeit der Kohlefilter zu erhalten, müssen sie regelmäßig ausgetauscht werden. Die Kohlefilter werden nicht mitgeliefert.

Abluftversion (Abb. 2): Die Haube saugt die mit Rauch und Gerüchen gesättigte Luft an, leitet sie durch die Fettfilter und gibt sie über ein Abführungsrohr nach außen ab. Diese Version benötigt keinen Kohlefilter.

Entscheiden Sie sich von Anfang an für einen Installationstyp (Umluft oder Abluft). Um eine größere Wirkung zu erzielen, empfehlen wir die Installation einer Haube in Abluftversion (falls möglich).

MONTAGE DES GERÄTS

ACHTUNG: Für die Montage sind wenigstens 2 Personen erforderlich. Es wird empfohlen, die Montage von Fachkräften durchführen zu lassen.

INSTALLATION DER ABLUFTVERSION: Vor der Befestigung muss das Rohr zur Abführung der Luft außen angebracht werden. Ein Abführungsrohr verwenden, das folgende Eigenschaften besitzt: - erforderliche Mindestlänge; - so wenig Kurven wie möglich (maximale Kurvenkrümmung: 90°); - zulässiges Material (Landesnormen); - Innenseite so glatt wie möglich. Es wird außerdem empfohlen, starke Wechsel des Rohrdurchmessers zu vermeiden (empfohlener Durchmesser: 150 mm). Für die Luftabführung nach außen alle weiteren Angaben im Blatt "Hinweise" befolgen. Die Stromzufuhr innerhalb des vom dekorativen Rohr benötigten Raums vorbereiten (für den elektrischen Anschluss alle weiteren im Blatt "Hinweise" aufgeführten Angaben befolgen).

1. **Befestigung an der Wand:** Zeichnen Sie eine Linie auf die Wand, vertikal zu Ihrem Kochfeld. Markieren Sie die ersten 2 anzubringenden Löcher auf der Wand, dabei sind die in Abb. 3 angegebenen Maße zu beachten. Die 2 Bohrungen ausführen und die (mitgelieferten) Dübel einstecken. Wie bereits im Blatt "Hinweise" beschrieben, ist darauf zu achten, dass der Abstand zwischen dem unteren Rand der Haube und der Kochfläche mindestens 650 mm betragen muss. Den Metallbügel (A) an der Wand befestigen, dazu die gerade angebrachten 2 Löcher benutzen - Abb. 4 - (die Schrauben zur Befestigung der Bügel sind mitgeliefert). Benutzen Sie die beiden auf dem Bügel ausgesparten Dreiecke, um diesen exakt entlang der Längsachse der Haube zu positionieren.

Dann die Haube an dem Bügel einhaken (Abb. 5). Die horizontale Position regulieren, indem die Haube in Übereinstimmung mit der Anordnung der Hängeschränke nach rechts oder nach links verschoben wird. Bei erfolgter Einstellung, und ohne die Haube zu entfernen, die weiteren 4 anzubringenden Löcher (C) auf der Wand markieren; die Haube abhängen und die markierten Bohrlöcher anbringen (Durchmesser 8 mm); dann zur definitiven Befestigung die je 4 mitgelieferten Dübel und Schrauben benutzen.

2. **Die Platte der elektrischen Anlage anbringen** und mit 2 Schrauben befestigen (Abb.6).

3. **Den Flansch am Luftaustritt des Gerätes montieren**, indem ein leichter Druck ausgeübt wird (Abb.7).

4. **Befestigung der Teleskoprohre:**

4a - Die Breite des Teleskoprohr-Tragbügels (D) über die in Abb. 8 gezeigten Schrauben (E) regulieren. Anschließend mit Hilfe der mitgelieferten Dübel und Schrauben (F) den Bügel so an der Decke befestigen, dass er mit der Haube ausgerichtet ist.

4b - Das Luftabführungsrohr an die Luftaustrittsöffnung der Haube anschließen; dazu einen Schlauch verwenden und ihn an der Luftaustrittsöffnung der Haube mit einer Metallschelle befestigen - Abb. 9 - (Schlauch und Schelle werden nicht mitgeliefert). Bei der Abluftversion ist das obere Rohr umzudrehen, damit sich die Luftaustrittsgitter unten befinden (Abb.10).

4c - Über das Versorgungskabel die Stromversorgung der Haube herstellen. Die Teleskoprohre auf die Haube legen und sie dann einfügen; das obere Rohr bis zur Decke führen und mit den 2 Schrauben (H) befestigen - (Abb. 11).

INSTALLATION DER UMLUFTVERSION: Die Stromzufuhr innerhalb des vom dekorativen Rohr benötigten Raums vorbereiten (für den elektrischen Anschluss alle weiteren im Blatt "Hinweise" aufgeführten Angaben befolgen).

Montage des Kohlefilters: je nach erworbenem Modell ist entweder Abb.12, Abb.13 oder Abb. 14. heranzuziehen.

Abb. 12: Den Fettfilter herausnehmen: Griff nach außen ziehen und den Filter aushaken. Mit der Montage des Kohlefilters fortfahren (Abb. 16), indem die beiden Laschen am Kohlefilter in die entsprechenden Schlitzte eingesteckt werden und der Filter in Richtung Geräteinnenraum gedreht wird.

Abb. 13: Glasplatte auf der Vorderseite der Haube mit den Händen ergreifen und drehen. Den Fettfilter herausnehmen: Halter niederdrücken und den Filter nach außen drehen. Mit der Montage des Kohlefilters fortfahren (Abb. 16), indem die beiden Laschen am Kohlefilter in die entsprechenden Schlitzte eingesteckt werden und der Filter in Richtung Geräteinnenraum gedreht wird.

Abb. 14: Metalltafeln abnehmen. Fettfilter entfernen, indem der Halter niedergedrückt und der Filter nach außen gedreht wird (Abb. 15). Mit der Montage des Kohlefilters fortfahren (Abb. 16), indem die beiden Laschen am Kohlefilter in die entsprechenden Schlitzte eingesteckt werden und der Filter in Richtung Geräteinnenraum gedreht wird.

Wandbefestigung: für die Wandbefestigung die Anleitung für die Abluftversion hinzuziehen (siehe Punkt 1, 2 und 3), dann gemäß der unten aufgeführten Anweisungen fortfahren.

Befestigung der Teleskoprohre: - Die Breite des Teleskoprohr-Tragbügels (D) über die in Abb.8 gezeigten Schrauben E regulieren. - Anschließend mit Hilfe der mitgelieferten Dübel und Schrauben (F) den Bügel so an der Decke befestigen, dass er mit der Haube ausgerichtet ist. - Das Reduzierstück am Luftaustrittspunkt auf die Haube montieren (Abb. 17). - Befestigen Sie einen Schlauch (Durchmesser 125 mm) an der Umluftweiche und sichern Sie ihn mit Hilfe einer Metallschelle (Rohr und Schelle werden nicht mitgeliefert); befestigen Sie die Umluftweiche am oberen Rohr (Abb. 18) mit 4 Schrauben. - Den Schlauch an das auf der Luftaustrittsöffnung befindliche Reduzierstück anschließen (Abb. 19). - Über das Versorgungskabel die Stromversorgung der Haube herstellen. - Die Teleskoprohre auf die Haube legen und sie dann einfügen; das obere Rohr bis zur Decke führen und mit 2 Schrauben H befestigen (Abb. 11).

FUNKTIONSWEISE

Je nach Version ist das Gerät mit folgenden Bedienung ausgestattet:

BEDIENUNG gemäß Abb. 20:

A) LICHT einschalten.

B) LICHT ausschalten.

C) Drosselt die Geschwindigkeit auf ein Minimum. Bei 2 Sek. langem Drücken wird der Motor abgeschaltet.

D) Betätigung des Motors (mit der zuletzt verwendeten Geschwindigkeit) und Erhöhen der Geschwindigkeit bis zum Maximum.

E) RESET FILTERALARM / TIMER: Wird diese Taste während der Anzeige des Filteralarms (bei abgeschaltetem Motor) gedrückt, wird der Stundenzähler nullgestellt. Wird die Taste hingegen bei laufendem Motor gedrückt, wird der TIMER aktiviert, der die Abzughaube nach 5 Minuten automatisch abschaltet.

L1) Die vier GRÜNEN LEDs zeigen die momentane Geschwindigkeit an.

L2) Wenn die LED rot ist (bei abgeschaltetem Motor), zeigt sie FILTERALARM an. Wenn die LED grün ist und blinkt, zeigt sie an, dass der TIMER über die Taste E aktiviert worden ist.

FILTERALARM:

Nach einer Betriebszeit von 30h leuchtet LED L2 stets ROT, um anzuzeigen, dass die Fettfilter gereinigt werden müssen.

Nach einer Betriebszeit von 120h blinkt LED L2 ROT, um anzuzeigen, dass die Fettfilter gereinigt und die Kohlenfilter ausgetauscht werden müssen.

Nach der Reinigung den Fettfiltern (und/oder dem Austausch der Kohlenfilter) ist zur Rückstellung des Stundenzählers die Taste E (RESET) während der Anzeige des Filteralarms zu drücken.

BEDIENUNG gemäß Abb. 21:

A) Beleuchtung ausschalten;

B) Beleuchtung einschalten;

C) Motorgeschwindigkeit bis auf Null vermindern. Durch Betätigung für 2" wird bei ausgelöstem Filteralarm der Stundenzähler auf null gestellt.

D) Motor betätigen (durch Aufrufen der zuletzt eingestellten Geschwindigkeit) und Geschwindigkeit bis zum Erreichen der Höchststufe hochfahren.

E) Aktiviert/deaktiviert den Sensor (AUTOMATISCHER oder MANUELLER Betriebsmodus). Im automatischen Betriebsmodus ist der Sensor aktiviert und auf dem Display (L) erscheint der Buchstabe "A".

L) Display:

- zeigt die aktuelle Geschwindigkeit an

- zeigt den automatischen Betriebsmodus an, wobei der Buchstabe "A" erscheint. Wenn die Motorgeschwindigkeit geändert wird, wird die aktuelle Geschwindigkeit mit dreimaligem Aufleuchten angezeigt, dann erscheint erneut der Buchstabe "A".

- gibt Hinweis auf "Filteralarm" (bei ausgeschaltetem Motor) an, indem das mittlere Segment 30" angezeigt wird.

FILTERALARM: wird bei ausgeschaltetem Motor für 30" angezeigt:

Nach einer Betriebszeit von 30h leuchtet auf dem Display das mittlere Segment auf; um anzuzeigen, dass die Antifett-Filter gereinigt werden müssen. Nach einer Betriebszeit von 120h blinkt auf dem Display das mittlere Segment; um anzuzeigen, dass die Fettfilter gereinigt und die Kohlenfilter ausgetauscht werden müssen.

Nach der Reinigung den Fettfiltern (und/oder dem Austausch der Kohlenfilter) ist zur Rückstellung des Stundenzählers

die Taste C (RESET) während der Anzeige des Filteralarms zu drücken.

SENSIBILITÄT DES GAS-SENSORS: Die Sensibilität des Gas-Sensors kann entsprechend den persönlichen Bedürfnissen des Benutzers verändert werden. Zur Änderung der Sensibilität muss das Gerät sich im manuellen Betriebszustand befinden (d.h. auf dem Display erscheint nicht der Buchstabe "A", sondern die aktuelle Geschwindigkeit); Gegebenenfalls ist die Taste E zu drücken.

Die Sensibilität kann durch gleichzeitiges Drücken der Tasten D und E verändert werden. Auf dem Display wird die eingestellte Sensibilität angezeigt. Mit den Tasten C(-) und D(+) wird die gewünschte Sensibilität eingestellt. Durch Drücken der Taste E wird die "neue" Sensibilität gespeichert.

ACHTUNG: KEINE SILIKONHALTIGEN PRODUKTE IN DER NÄHE DER ABZUGHAUBE VERWENDEN, DA DIESE DEN SENSOR BESCHÄDIGEN KÖNNEN!

Fettfilter: Besonders ist auf die Fettfilter zu achten. Sie sind regelmäßig zu reinigen, wenn der Alarm Fettfilter erscheint. Für die Hinweise über den Filteralarm wird auf den Abschnitt Bedienung verwiesen.

Fettfilter mit Neutralreiniger reinigen.

Demontage der Fettfilter: Je nach erworbenem Modell sind entweder Abb.12, Abb.13 oder Abb. 14 heranzuziehen.

Abb. 12: Den Fettfilter herausnehmen: Griff nach außen ziehen und den Filter aushaken.

Abb. 13: Glasplatte auf der Vorderseite der Haube mit den Händen ergreifen und drehen. Den Fettfilter herausnehmen: Halter niederdrücken und den Filter nach außen drehen.

Abb. 14: Metalltafeln abnehmen. Fettfilter entfernen, indem der Halter niedergedrückt und der Filter nach außen gedreht wird (Abb. 15).

Kohlefilter: Bei Verwendung des Geräts in Umluftversion müssen die Kohlefilter regelmäßig ausgetauscht werden, sobald der darauf hinweisende Filteralarm auftritt. Erklärungen zum Filteralarm sind im Abschnitt Bedienelemente enthalten. **Demontage des Kohlefilters:** Je nach erworbenem Modell sind entweder Abb.12, Abb.13 oder Abb. 14 heranzuziehen.

Abb. 12: Den Fettfilter herausnehmen: Griff nach außen ziehen und den Filter aushaken. Kohlefilter ausbauen (Abb. 16): Halter nach innen drücken und den Filter drehen, wobei die beiden Laschen aus den Schlitzen gezogen werden.

Abb. 13: Glasplatte auf der Vorderseite der Haube mit den Händen ergreifen und drehen. Den Fettfilter herausnehmen: Halter niederdrücken und den Filter nach außen drehen. Kohlefilter ausbauen (Abb. 16): Klemme nach innen drücken und die beiden Laschen aus ihren Sitzen herausziehen.

Abb. 14: Metalltafeln abnehmen. Fettfilter entfernen, indem der Halter niedergedrückt und der Filter nach außen gedreht wird (Abb. 15). Kohlefilter ausbauen (Abb. 16): Halter nach innen drücken und den Filter drehen, wobei die beiden Laschen aus den Schlitzen gezogen werden.

Austauschen der Halogenlampen: Die Klappe der Halogenlampen öffnen, indem auf eine Seite gedrückt wird (dort wo "PUSH" geschrieben ist) und danach loslassen (Abb. 22). Durch Lampen derselben Type ersetzen. **ACHTUNG: Die Lampen nicht mit nackten Händen berühren.**

WARNUNG

Nur bei Modellen mit umlaufender Ansaugung (z. B. die in Abb. 13 und Abb. 14 abgebildeten Modelle mit öffnbarer Tafel): bei hoher Dunstentwicklung kann es zur Kondenswasserbildung im unteren Teil der Haube kommen. Dies ist kein Defekt und stellt keine Beeinträchtigung der normalen Funktion der Haube dar.

FRANCAIS

DESCRIPTION

Cette hotte peut être en version recyclage ou en version évacuation.

Version Recyclage (Fig. 1): votre hotte aspire l'air de la cuisine imprégnée de fumée et d'odeurs, en l'épurant à travers le/les filtres à graisse ainsi qu'à travers le filtre à charbon pour le renvoyer dans la pièce, propre. Afin que votre hotte soit efficace d'une façon constante, il est nécessaire de remplacer le filtre à charbon périodiquement. Le filtre à charbon n'est pas fourni.

Version évacuation (Fig. 2): votre hotte aspire l'air de la cuisine imprégnée de fumée et d'odeurs, en le faisant passer à travers le/les filtres à graisse, puis en l'éliminant à l'extérieur à travers un tuyau d'évacuation. Dans cette version l'emploi du filtre à charbon n'est pas nécessaire. Vous devez décider dès le début quel type d'installation vous voulez (recyclage ou évacuation). Afin d'avoir une hotte au rendement optimal, nous vous conseillons d'installer une hotte version évacuation (si cela est possible).

INSTALLATION

ATTENTION: Il faut au moins deux personnes pour monter cet appareil; il est conseillé de confier les opérations d'installation à des spécialistes.

INSTALLATION VERSION EVACUATION: Avant de commencer l'installation, il est nécessaire de prévoir le tuyau pour l'évacuation de l'air à l'extérieur. Employez un tuyau d'évacuation qui ait: - la longueur minimale indispensable; - le moins de coudes et raccords possibles (angle maximum des coudes: 90°); - qui soit fait d'une matière approuvée par les normes

en vigueur (suivant le pays); - sa surface intérieure la plus lisse possible. Nous vous conseillons aussi d'éviter les changements brusques de section du tuyau (diamètre conseillé: 150 mm). Pour l'évacuation de l'air à l'extérieur, suivez toutes les autres indications fournies par la feuille "Attention". Prévoir l'alimentation électrique dans l'encombrement de la cheminée télescopique (pour le branchement électrique, suivre toutes les autres indications se trouvant sur la feuille "Attention").

1. Fixation au mur: Tracez une ligne sur le mur, à la verticale de votre plan de cuisson. Tracez sur le mur les 2 premiers trous que vous devrez percer, en respectant les mesures indiquées à la Fig. 3; percez 2 trous et y placez les 4 chevilles (fournies en équipement). Comme indiqué sur la feuille "Attention", ne pas oublier que la distance entre le bord inférieur de la hotte et le plan de cuisson doit être au minimum de 650 mm. Fixez le support métallique (A) au mur en utilisant les 2 trous percés - Fig. 4 - (les vis pour la fixation du support sont fournies). Utilisez les deux petits triangles découpés sur le support afin de le placer exactement le long de l'axe vertical de la hotte. Puis accrochez la hotte sur le support (Fig. 5). Régler la position horizontale en déplaçant la hotte à droite ou à gauche selon les exigences de l'alignement avec les meubles suspendus. Après le réglage, sans enlever la hotte, tracer sur le mur les autres 4 trous à percer (C); décrocher la hotte et percer les trous tracés (diamètre 8mm); ensuite utiliser les 4 chevilles et les 4 vis fournies pour la fixation définitive.

2. Monter la plaque de l'installation électrique en la fixant avec 2 vis (Fig. 6).

3. Monter la flange sur la sortie d'air de l'appareil en exerçant une légère pression (Fig. 7).

4. Fixation des tuyaux télescopiques:

4a - Régler la largeur de l'étrier de support (D) du tuyau télescopique à l'aide des vis (E) indiquées sur la Fig. 8; ensuite, à l'aide des chevilles et des vis (F), fournies, fixer le support au plafond en faisant attention qu'il soit dans l'axe de la hotte.

4b - Raccordez le conduit pour l'évacuation de l'air à la bouche de sortie d'air de la hotte; utilisez un tuyau souple et bloquez-le sur la bouche de sortie d'air de la hotte à l'aide d'un collier métallique - Fig. 9- (le tuyau et le collier ne sont pas fournis). Pour la version aspirante retournez le tuyau supérieur de façon à ce que les grilles d'évacuation d'air soit dans la partie du bas (Fig. 10).

4c - Effectuez le raccordement électrique de la hotte au moyen du câble d'alimentation. Installer les tuyaux télescopiques en les appuyant sur la hotte ; soulever le tuyau supérieur jusqu'au plafond et le fixer à l'aide des 2 vis (H) – Fig. 11.

INSTALLATION VERSION RECYCLAGE: Prévoir l'alimentation électrique dans l'encombrement de la cheminée télescopique (pour le branchement électrique, suivre toutes les autres indications se trouvant sur la feuille "Attention").

Montage du filtre à charbon : selon le modèle acheté, faire référence à la fig. 12, à la fig. 13 ou à la fig. 14.

Fig. 12 : retirer les filtres anti-graisse : tirer la poignée vers l'extérieur et désengager le filtre. Procéder au montage du filtre à charbon (Fig. 16) en introduisant les 2 languettes du filtre à charbon dans les fentes prévues à cet effet et en orientant le filtre vers l'intérieur de l'appareil.

Fig. 13: faire pivoter le panneau en verre en s'en saisissant par la partie antérieure de la hotte ; retirer le filtre anti-graisse ; pousser le blocage et tourner le filtre vers l'extérieur. Procéder au montage du filtre à charbon (fig. 16) en introduisant les 2 languettes du filtre à charbon dans les fentes prévues à cet effet et en orientant le filtre vers l'intérieur de l'appareil.

Fig.14 : retirer les panneaux métalliques ; extraire les filtres à graisse en poussant la fixation vers le bas et en les faisant pivoter vers l'extérieur (fig. 15). Procéder au montage du filtre à charbon (fig. 16) en introduisant les 2 languettes du filtre à charbon dans les fentes prévues à cet effet et en orientant le filtre vers l'intérieur de l'appareil.

Fixation au mur: pour la fixation au mur voir les instructions pour la version évacuation (voir point 1, 2, 3), puis continuer avec les instructions indiquées ci-après.

Fixation des tuyaux télescopiques: - Régler la largeur de l'étrier de support (D) du tuyau télescopique à l'aide des vis E indiquées à la Fig. 8. - Ensuite, à l'aide des chevilles et des vis (F) fournies, fixer le support au plafond en faisant attention qu'il soit dans l'axe de la hotte. - Monter la réduction sur la hotte en face du point de sortie de l'air (Fig. 17). - Prendre le déflecteur d'air et y fixer un tuyau souple (de 125 mm de diamètre) en le bloquant à l'aide d'un collier métallique (le tuyau et le collier ne sont pas fournis); fixer le déflecteur d'air au tuyau supérieur (Fig. 18) à l'aide de 4 vis.

- Raccordez le tuyau souple à la réduction se trouvant sur la bouche de sortie d'air (Fig. 19). - Effectuez le raccordement électrique de la hotte au moyen du câble d'alimentation. Installer les tuyaux télescopiques en les appuyant sur la hotte; soulever le tuyau supérieur jusqu'au plafond et le fixer à l'aide des 2 vis H (Fig. 11).

FONCTIONNEMENT

Selon les modèles, l'appareil est muni des types suivants de commandes:

COMMANDES de la Fig.20:

A) éteint l'éclairage.

B) Allume l'éclairage.

C) Diminue la vitesse pour arriver à la vitesse minimum. Si pressée pendant 2" le moteur s'arrête.

D) Actionne le moteur (en rappelant la dernière vitesse utilisée) et augmente la vitesse pour arriver à la vitesse maximale.

E) RESET ALARME FILTRES/TIMER : si l'on appuie sur la touche pendant l'affichage de l'alarme des filtres (avec le moteur arrêté) on remet à zéro le comptage des heures. En appuyant sur la touche pendant le fonctionnement du moteur, on active le TIMER, la hotte s'éteint donc automatiquement après 5 minutes.

L1) Les 4 témoins lumineux VERTS signalent la vitesse en cours.

L2) Quand le témoin lumineux est rouge (avec le moteur arrêté) il indique l'ALARME DES FILTRES. Quand le témoin lumineux est vert (clignotant) il indique que le TIMER a été actionné par la touche E.

ALARME FILTRES:

Après 30h de fonctionnement le voyant L2 devient ROUGE. Il signale que les filtres à graisse doivent être nettoyés. Après 120h de fonctionnement le voyant L2 devient ROUGE et clignote il indique que les filtres à graisse doivent être nettoyés et les filtres à charbon remplacés.

Après avoir nettoyé les filtres à graisse (et/ou remplacé les filtres à charbon), appuyer sur la touche E pour faire redémarrer le comptage des heures pendant la visualisation de l'alarme filtres.

COMMANDES de la Fig.21:

A) Eteint les lumières;

B) Allume les lumières;

C) Diminue la vitesse du moteur jusqu'à ce qu'elle arrive à zéro. Si pressé pendant 2" lorsque l'ALARME FILTRES est activée il remet à zéro le comptage des HEURES.

D) Actionne le moteur (en rappelant la dernière vitesse utilisée) et augmente la vitesse jusqu'à ce qu'elle atteigne la vitesse maximale.

E) Active et désactive le Capteur (en AUTOMATIQUE ou en MANUEL). En modalité Automatique, le capteur est actif et l'écran (L) affiche la lettre "A".

L) Ecran:

- il signale la vitesse en cours d'exécution

- il signale la modalité Automatique en affichant la lettre "A". Si l'on change la vitesse du moteur, la vitesse en cours d'exécution s'affiche en clignotant 3 fois de suite, puis la lettre "A" s'affiche de nouveau.

- il signale l'alarme Filtres (avec moteur éteint) en affichant le segment central pendant 30".

ALARME FILTRES: elle est signalée avec le Moteur Arrêté pendant 30":

Après 30h de fonctionnement, le segment central s'éclaire sur l'écran; Il signale que les filtres à graisse doivent être nettoyés. Après 120h de fonctionnement, le segment central clignote sur l'écran; il indique que les filtres à graisse doivent être nettoyés et les filtres à charbon remplacés.

Après avoir nettoyé les filtres à graisse (et/ou remplacé les filtres à charbon), appuyer sur la touche C pour faire redémarrer le comptage des heures pendant la visualisation de l'alarme filtres.

SENSIBILITE DU CAPTEUR GAZ: la sensibilité du capteur peut être modifiée selon les besoins spécifiques. Pour modifier cette sensibilité, l'appareil doit être en modalité manuelle (c'est-à-dire que l'écran ne doit pas afficher la lettre "A" mais la vitesse d'exécution); dans le cas contraire, appuyer sur la touche E.

Modifier la sensibilité en appuyant simultanément sur la touche D et sur la touche E. La sensibilité paramétrée sera affichée à l'écran. A l'aide des touches C(-) et D(+) on paramètre la sensibilité désirée. Mémoriser la "nouvelle" sensibilité en appuyant sur la touche E.

ATTENTION: POUR ÉVITER DE DÉTÉRIORER LE SENSEUR, NE PAS UTILISER DE PRODUITS AU SILICONE À PROXIMITÉ DE LA HOTTE!

Filtres à graisse: un soin particulier doit être accordé aux filtres à graisse qui doivent être nettoyés périodiquement, quand intervient l'alarme des filtres à graisse. Pour les instructions, concernant l'alarme des filtres, voir le paragraphe des Commandes.

Laver les filtres à graisse à l'aide d'un détergent neutre.

Démontage du ou des filtres à graisse: selon le modèle acheté, faire référence à la fig. 12, à la fig. 13 ou à la fig. 14.

Fig. 12: retirer les filtres anti-graisse : tirer la poignée vers l'extérieur et désengager le filtre.

Fig. 13: faire pivoter le panneau en verre en s'en saisissant par la partie antérieure de la hotte ; retirer le filtre anti-graisse : pousser le blocage et tourner le filtre vers l'extérieur.

Fig. 14 : retirer les panneaux métalliques ; extraire les filtres à graisse en poussant la fixation vers le bas et en les faisant pivoter vers l'extérieur (fig. 15).

Filtres à charbon : si l'on utilise l'appareil en version filtrante, il faut remplacer les filtres à charbon périodiquement, lorsque l'alarme des filtres s'active. Pour les consignes concernant l'alarme filtres, voir le paragraphe Commandes. Démontage du filtre à charbon : selon le modèle acheté, faire référence à la fig. 12, à la fig. 13 ou à la fig. 14.

Fig. 12: retirer les filtres anti-graisse : tirer la poignée vers l'extérieur et désengager le filtre. Démontez ensuite le filtre à charbon (fig. 16): pousser la fixation vers l'intérieur et faire pivoter le filtre de façon à retirer les 2 languettes de leurs logements.

Fig. 13: faire pivoter le panneau en verre en s'en saisissant par la partie antérieure de la hotte ; retirer le filtre anti-graisse : pousser le blocage et tourner le filtre vers l'extérieur. Démontez ensuite le filtre à charbon (fig. 16): pousser la fixation vers l'intérieur et faire pivoter le filtre de façon à retirer les 2 languettes de leurs logements.

Fig. 14 : retirer les panneaux métalliques ; extraire les filtres à graisse en poussant la fixation vers le bas et en les faisant pivoter vers l'extérieur (fig. 15). Démontez ensuite le filtre à charbon (fig. 16): pousser la fixation vers l'intérieur et faire pivoter le filtre de façon à retirer les 2 languettes de leurs logements.

Remplacement des ampoules halogènes: ouvrir le petit volet des ampoules halogènes en appuyant sur un côté (à la hauteur de l'inscription "PUSH") et relâcher (Fig. 22). Remplacer par des ampoules du même type. **ATTENTION: ne pas toucher l'ampoule à mains nues.**

MISE EN GARDE

Uniquement pour les modèles à aspiration sur l'extérieur (par exemple les modèles représentés sur la Fig.13 et la Fig.14 avec panneau ouvrable) : en cas d'importantes concentrations de vapeurs, de la condensation peut se produire dans la partie inférieure de la hotte ; ce n'est pas un défaut et cela ne compromet pas le fonctionnement normal de cette dernière.

ITALIANO

DESCRIZIONE

La cappa può essere in versione filtrante o in versione aspirante.

Versione filtrante (Fig. 1): la cappa aspira l'aria della cucina impregnata di fumi e di odori, depurandola attraverso il/i filtri anti-grasso ed il filtro carbone per poi re-immetterla pulita nella stanza. Per una costante efficienza, è necessario sostituire periodicamente il filtro al carbone. Il filtro al carbone non è in dotazione.

Versione aspirante (Fig. 2): la cappa aspira l'aria della cucina impregnata di fumi e di odori facendola passare attraverso il/i filtri anti-grasso, poi la espelle all'esterno attraverso un condotto di scarico. In questa versione non è necessario utilizzare il filtro al carbone. Decidete sin dall'inizio il tipo di installazione (filtrante o aspirante). Per una maggiore efficienza, consigliamo di installare la cappa in versione aspirante (se possibile).

INSTALLAZIONE

ATTENZIONE: per montare questo apparecchio sono necessarie almeno due persone; si consiglia comunque di affidare le operazioni di installazione a personale specializzato.

INSTALLAZIONE IN VERSIONE ASPIRANTE: prima del fissaggio è necessario predisporre il condotto per lo scarico dell'aria all'esterno. Utilizzare un condotto di scarico che abbia: – lunghezza minima indispensabile; – minor numero possibile di curve (angolo massimo della curva: 90°); – materiale approvato normativamente (a seconda dello Stato); – lato interno più liscio possibile. Si consiglia inoltre di evitare cambiamenti drastici di sezione del tubo (diametro consigliato: 150 mm). Per lo scarico dell'aria all'esterno, seguire tutte le altre indicazioni riportate nel foglio "Avvertenze". Predisporre l'alimentazione elettrica entro l'ingombro del tubo decorativo (per il collegamento elettrico, seguire tutte le altre indicazioni riportate nel foglio "Avvertenze").

1. Fissaggio a muro: Tracciate sulla parete una linea, sulla verticale del vostro piano di cottura. Segnate sulla parete i primi 2 fori che dovrete fare, rispettando le misure indicate in Fig. 3; effettuate i 2 fori ed inserite i tasselli (in dotazione). Come già specificato nel foglio "Avvertenze", tenere presente che la distanza tra il bordo inferiore della cappa ed il piano cottura deve essere min 650 mm. Fissate la staffa metallica (A) alla parete utilizzando i 2 fori appena effettuati - Fig. 4 - (le viti per il fissaggio della staffa sono in dotazione). Utilizzare i 2 triangolini ritagliati sulla staffa per posizionarla esattamente lungo l'asse verticale della cappa.

Agganciate quindi la cappa alla staffa (Fig. 5). Regolare la posizione orizzontale spostando la cappa a destra o a sinistra secondo le esigenze di allineamento ai pensili. A regolazione avvenuta, senza togliere la cappa, segnare sul muro gli altri 4 fori da fare (C); sganciare la cappa ed effettuare i fori segnati (diametro 8mm); utilizzare poi 4 tasselli e 4 viti (in dotazione) per il fissaggio definitivo.

2. Montare la piastra dell'impianto elettrico fissandola con 2 viti (Fig.6).

3. Montare la flangia sulla bocca uscita aria dell'apparecchio esercitando una leggera pressione (Fig.7).

4. Fissaggio dei tubi telescopici:

4a - Regolare la larghezza della staffa di supporto (D) del tubo telescopico tramite le viti (E) indicate in Fig. 8; successivamente, mediante i tasselli e le viti (F) in dotazione, fissare la staffa al soffitto facendo in modo che sia in asse con la vostra cappa.

4b - Collegare il condotto per lo scarico dell'aria con la bocca uscita aria della cappa; utilizzare un tubo flessibile e bloccarlo alla bocca uscita aria della cappa con una fascetta metallica - Fig. 9 - (tubo e fascetta non sono in dotazione). Per la versione aspirante capovolgere il tubo superiore in modo che le griglie di evacuazione aria siano nella parte bassa (Fig.10).

4c - Effettuare il collegamento elettrico della cappa mediante il cavo di alimentazione. - Inserire i tubi telescopici appoggiandoli sulla cappa; sollevare il tubo superiore fino al soffitto e fissarlo tramite le 2 viti (H) - Fig. 11.

INSTALLAZIONE IN VERSIONE FILTRANTE: predisporre l'alimentazione elettrica entro l'ingombro del tubo decorativo (per il collegamento elettrico, seguire tutte le altre indicazioni riportate nel foglio "Avvertenze").

Montaggio del filtro al carbone: secondo il modello da voi acquistato, fate riferimento alla Fig.12, alla Fig.13 o alla fig. 14.

Fig. 12: togliere i filtri antigrasso: tirare la maniglia verso l'esterno e sganciare il filtro. Precedere col montaggio del filtro carbone (Fig. 16) inserendo le 2 linguette del filtro carbone nelle apposite fessure e ruotando il filtro verso l'interno dell'apparecchio.

Fig. 13: ruotare il pannello in vetro afferrandolo dalla parte anteriore della cappa; togliere il filtro antigrasso: spingere il fermo e ruotare il filtro verso l'esterno. Procedere col montaggio del filtro carbone (Fig. 16) inserendo le 2 linguette del filtro carbone nelle apposite fessure e ruotando il filtro verso l'interno dell'apparecchio.

Fig.14: togliere i pannelli metallici; togliere i filtri antigrasso spingendo il fermo e ruotando i filtri verso l'esterno (Fig.15).

Procedere col montaggio del filtro carbone (Fig. 16) inserendo le 2 linguette del filtro carbone nelle apposite fessure e ruotando il filtro verso l'interno dell'apparecchio.

Fissaggio a muro: per il fissaggio a muro fare riferimento alle istruzioni per la versione aspirante (vedi punti 1, 2 e 3), poi proseguire con le istruzioni qui sotto riportate.

Fissaggio dei tubi telescopici: - Regolare la larghezza della staffa di supporto (D) del tubo telescopico tramite le viti E indicate in Fig. 8. - Successivamente, mediante i tasselli e le viti (F) in dotazione, fissare la staffa al soffitto facendo in modo che sia in asse con la vostra cappa. - Montare la riduzione sulla cappa, in corrispondenza del punto uscita aria (Fig. 17). - Prendere il deflettore aria e fissateci un tubo flessibile (di diametro 125 mm) bloccandolo con una fascetta metallica (tubo e fascette non sono in dotazione); fissare il deflettore aria al tubo superiore (Fig. 18) con 4 viti.

- Collegare il tubo flessibile alla riduzione presente sulla bocca uscita aria (Fig. 19). - Effettuare il collegamento elettrico della cappa mediante il cavo di alimentazione. - Inserire i tubi telescopici appoggiandoli sulla cappa; sollevare il tubo superiore fino al soffitto e fissarlo tramite le 2 viti H (Fig. 11).

FUNZIONAMENTO

A seconda delle versioni l'apparecchio è dotato dei seguenti tipi di comandi:

COMANDI di Fig.20:

A) Spegne le LUCI.

B) Accende le LUCI.

C) Decrementa la velocità del motore fino ad arrivare alla minima. Se premuto per 2" viene spento il motore.

D) Aziona il motore (richiamando l'ultima velocità utilizzata) ed incrementa la velocità fino ad arrivare alla massima.

E) RESET ALLARME FILTRI / TIMER: premendo il tasto durante la visualizzazione dell'allarme filtri (a motore spento) azzerà il conteggio delle ore. Premendo il tasto durante il funzionamento del motore, si attiva il TIMER, per cui la cappa si spegne automaticamente dopo 5 minuti.

L1) I 4 led VERDI segnalano la velocità in esecuzione.

L2) Quando il LED è rosso (a motore spento) indica l'ALLARME FILTRI. Quando il LED è verde (lampeggiante) indica che è stato azionato il TIMER tramite il tasto E.

ALLARME FILTRI:

Dopo 30h di funzionamento, il led L2 diviene ROSSO; indica che devono essere puliti i filtri antigrasso.

Dopo 120h di funzionamento, il led L2 diviene ROSSO e lampeggiante; indica che devono essere puliti i filtri antigrasso e sostituiti i filtri carbone.

Una volta puliti i filtri antigrasso (e/o sostituiti i filtri carbone), per far ripartire il conteggio delle ore (RESET) premere il tasto E durante la visualizzazione dell'allarme filtri.

COMANDI di Fig.21:

A) spegne le luci.

B) accende le luci.

C) Decrementa la velocità del motore fino ad arrivare a zero. Se premuto per 2" quando è attivo l'Allarme Filtri azzerà il conteggio ORE.

D) Aziona il motore (richiamando l'ultima velocità utilizzata) ed incrementa la velocità fino ad arrivare alla massima.

E) Attiva/disattiva il Sensore (modalità AUTOMATICA o MANUALE). In modalità Automatica il sensore è attivo e sul Display (L) compare la lettera "A".

L) Display:

- segnala la velocità in esecuzione

- segnala la modalità Automatica tramite la visualizzazione della lettera "A". Cambiando la velocità del motore, viene visualizzata la velocità in esecuzione con tre lampeggi, poi viene di nuovo visualizzata la lettera "A".

- segnala l'Allarme Filtri (a motore spento) tramite la visualizzazione del segmento centrale per 30".

ALLARME FILTRI: viene evidenziato a Motore Spento per 30":

Dopo 30h di funzionamento, sul display si illumina il segmento centrale; indica che devono essere puliti i filtri antigrasso.

Dopo 120h di funzionamento, sul display lampeggia il segmento centrale; indica che devono essere puliti i filtri antigrasso e sostituiti i filtri carbone.

Una volta puliti i filtri antigrasso (e/o sostituiti i filtri carbone), per far ripartire il conteggio delle ore (RESET) premere il tasto C durante la visualizzazione dell'allarme filtri.

SENSIBILITA' DEL SENSORE GAS: la sensibilità del sensore può essere modificata secondo le proprie esigenze. Per modificare tale sensibilità, l'apparecchio deve trovarsi in modalità manuale (cioè sul display non deve comparire la lettera "A" ma la velocità di esecuzione); se così non fosse, premere il tasto E.

Modificare la sensibilità premendo contemporaneamente il tasto D ed il tasto E. Sul display verrà evidenziata la sensibilità impostata. Tramite i pulsanti C(-) e D(+) si imposta la sensibilità desiderata. Memorizzare la "nuova" sensibilità premendo il tasto E.

ATTENZIONE: PER EVITARE DI DANNEGGIARE IL SENSORE, NON USARE PRODOTTI SILICONICI IN PROSSIMITÀ DELLA CAPPAA!

Filtri antigrasso: una cura particolare va rivolta ai filtri antigrasso che devono essere puliti periodicamente, quando compare l'allarme filtri antigrasso. Per istruzioni sull'Allarme filtri, fare riferimento al paragrafo Comandi.

Lavate i filtri con detersivo neutro.

Smontaggio dei filtri antigrasso: secondo il modello da voi acquistato, fate riferimento alla Fig.12, alla Fig.13 o alla Fig.14.

Fig. 12: togliere i filtri antigrasso: tirare la maniglia verso l'esterno e sganciare il filtro.

Fig. 13: ruotare il pannello in vetro afferrandolo dalla parte anteriore della cappa; togliere il filtro antigrasso: spingere il fermo e ruotare il filtro verso l'esterno.

Fig.14: togliere i pannelli metallici; togliere i filtri antigrasso spingendo il fermo e ruotando i filtri verso l'esterno (Fig.15).

Filtri carbone: nel caso d'uso dell'apparecchio in versione filtrante, sarà necessario sostituire i filtri al carbone periodicamente, quando compare l'allarme filtri carbone. Per istruzioni sull'Allarme filtri, fare riferimento al paragrafo Comandi. **Smontaggio del filtro carbone:** secondo il modello da voi acquistato, fate riferimento alla Fig.12, alla Fig.13 o alla Fig.14.

Fig. 12: togliere i filtri antigrasso: tirare la maniglia verso l'esterno e sganciare il filtro. Smontare quindi il filtro carbone (Fig. 16): spingere il fermo verso l'interno e ruotare il filtro facendo sfilare le 2 linguette dalle apposite sedi.

Fig.13: ruotare il pannello in vetro afferrandolo dalla parte anteriore della cappa; togliere il filtro antigrasso: spingere il fermo e ruotare il filtro verso l'esterno. Smontare quindi il filtro carbone (Fig. 16): spingere il fermo verso l'interno e ruotare il filtro facendo sfilare le 2 linguette dalle apposite sedi.

Fig.14: togliere i pannelli metallici; togliere i filtri antigrasso spingendo il fermo e ruotando i filtri verso l'esterno (Fig.15). Smontare quindi il filtro carbone (Fig. 16): spingere il fermo verso l'interno e ruotare il filtro facendo sfilare le 2 linguette dalle apposite sedi.

Sostituzione delle lampade alogene: aprire lo sportellino delle lampade alogene facendo pressione su un lato (in corrispondenza della scritta "PUSH") e rilasciare (Fig. 22). Sostituire con lampade dello stesso tipo. **ATTENZIONE: non toccare la lampadina a mani nude.**

AVVERTENZA

Solo per i modelli con aspirazione perimetrale (per esempio il modelli rappresentato in Fig.13 e Fig. 14 con pannello apribile): In presenza di forti concentrazioni di vapori, si potrebbe verificare la formazione di condensa nella parte inferiore della cappa; cio' non è indice di difetto, né compromette il normale funzionamento della cappa.

ESPAÑOL

DESCRIPCIÓN

La campana puede ser en versión filtrante o en versión aspirante.

Versión filtrante (Fig. 1): La campana aspira el aire de la cocina impregnado de humos y de olores depurándolo a través de/dos filtros antigrasa y filtro al carbón para luego introducirlo de nuevo limpio en la habitación. Para mayor eficacia, es necesario sustituir periódicamente el filtro al carbón. El filtro al carbón no viene adjunto.

Versión aspirante (Fig. 2): La campana aspira el aire de la cocina impregnado de humos y de olores haciéndolo pasar a través de/dos filtros antigrasa, después lo expulsa hacia el exterior a través del conducto de descarga. En esta versión no es necesario utilizar el filtro al carbón. Decida desde el principio el tipo de instalación (filtrante o aspirante). Para una mayor eficacia, aconsejamos que se instale la campana en versión aspirante (si es posible).

INSTALACIÓN

CUIDADO: Para montar este aparato se necesitan al menos dos personas; le aconsejamos que lo haga instalar a personal especializado.

INSTALACION EN VERSION ASPIRANTE: Antes de sujetar la campana es necesario colocar el conducto para la descarga de aire al exterior. Utilice un conducto de descarga que tenga la longitud mínima indispensable, el menor número posible de curvas (ángulo máximo de la curva = 90°), material de acuerdo con la normativa vigente (de cada país), parte interna lo más lisa posible. Se aconseja además evitar cambios drásticos de sección del tubo (diámetro aconsejado: 150 mm). Para la descarga del aire hacia el exterior, siga todas las demás indicaciones que aparecen en la página "Advertencias". Preparar los cables de alimentación eléctrica dentro de las dimensiones del tubo decorativo (para la conexión eléctrica, seguir las restantes indicaciones de la página "Advertencias").

1. Fijación a la pared: Trazar sobre la pared una línea vertical respecto del plano de cocción. Marcar sobre la pared los primeros dos orificios necesarios, respetando las medidas indicadas en la Fig. 3, realizar los dos orificios e introducir las espigas incluidas en el equipamiento. Como ya especificado en la página "Advertencias", tener en cuenta que la distancia entre el borde inferior de la campana y el plano de cocción debe ser de al menos 650 mm. Fijar el estribo metálico (A) a la pared utilizando los dos orificios realizados anteriormente - Fig. 4 - (los tornillos para la fijación del estribo están incluidos en el equipamiento). Servirse de los dos triángulos recortados en el estribo para emplazarlo correctamente a lo largo del eje vertical de la campana. Luego enganchar la campana al estribo (Fig. 5). Regular la posición horizontal desplazando la campana hacia la derecha o la izquierda, siguiendo la alineación con los muebles de pared. Una vez efectuada la regulación y sin quitar la campana, marcar los otros cuatro orificios necesarios sobre la pared (C), desenganchar la campana y realizar los orificios marcados (8 mm de diámetro). Para la fijación definitiva utilizar las cuatro espigas y los cuatro tornillos incluidos en el equipamiento.

2. Montar la placa del sistema eléctrico fijándola mediante 2 tornillos (Fig.6).

3. **Colocar la arandela** en la boca de evacuación del aire del aparato practicando una ligera presión (Fig. 7).

4. **Fijación de los tubos telescópicos:**

4a - Regular el ancho del estribo de soporte (D) del tubo telescópico mediante los tornillos (E) indicados en la Fig.8; posteriormente, mediante las espigas y los tornillos (F) incluidos en el equipamiento, fijar el estribo al techo de manera que sea alineado con la campana.

4b - Conectar el conducto de evacuación del aire con la salida del aire de la campana. Utilizar un tubo flexible, trabándolo en la boca de salida del aire de la campana mediante una abrazadera metálica - Fig. 9 - (el tubo y la abrazadera no están incluidos en el equipamiento). Para la versión aspirante hay que invertir el tubo superior de manera que las rejillas de salida del aire queden en la parte inferior (Fig. 10).

4c - Efectuar la conexión eléctrica de la campana extractora mediante el cable de alimentación. Introducir los tubos telescópicos apoyándolos sobre la campana extractora; levantar el tubo superior hasta el techo y asegurarlo con 2 tornillos (H) - Fig. 11.

INSTALACION DE LA VERSION FILTRANTE: Preparar los cables de alimentación eléctrica dentro de las dimensiones del tubo decorativo (para la conexión eléctrica, seguir las restantes indicaciones de la página "Advertencias").

Montaje del filtro de carbón: Según el modelo adquirido, tomar como referencia las Fig. 12, 13 ó 14.

Fig. 12: extraer los filtros antigrasa: tirar el tirador hacia afuera y desenganchar el filtro. Proceder con el montaje del filtro de carbón (Fig. 16) introduciendo las 2 lengüetas del mismo en las ranuras correspondientes y girando el filtro hacia el interior del aparato.

Fig. 13: Girar el panel de vidrio aferrándolo por la parte delantera de la campana; extraer el filtro antigrasa: empujar el tope y girar el filtro hacia fuera. Proceder con el montaje del filtro de carbón (Fig. 16) introduciendo las 2 lengüetas del mismo en las ranuras correspondientes y girando el filtro hacia el interior del aparato.

Fig. 14: extraer los paneles metálicos; extraer los filtros antigrasa empujando el retén y girando los filtros hacia afuera (Fig. 15). Proceder con el montaje del filtro de carbón (Fig. 16) introduciendo las 2 lengüetas del mismo en las ranuras correspondientes y girando el filtro hacia el interior del aparato.

Fijación a la pared: Para la fijación a la pared tomar como referencia las instrucciones para la versión aspirante (véase punto 1, 2, 3), luego proseguir con las siguientes instrucciones.

Fijación de los tubos telescópicos: - Regular el ancho del estribo de soporte (D) del tubo telescópico mediante los tornillos (E) indicados en la Fig. 8. - Posteriormente, mediante las espigas y los tornillos (F) incluidos en el equipamiento, fijar el estribo al techo de manera que sea alineado con la campana. - Montar el adaptador en la boca de salida del aire de la campana (Fig. 17). - Tomar el deflector de aire y fijar al mismo un tubo flexible de 125 mm de diámetro, asegurándolo mediante una abrazadera metálica (ninguno de estos elementos se entrega con el equipamiento); fijar el deflector de aire al tubo superior (Fig. 18) mediante 4 tornillos.

- Conectar el tubo flexible a la reducción presente en la boca de salida del aire (Fig. 19). - Efectuar la conexión eléctrica de la campana extractora mediante el cable de alimentación. Introducir los tubos telescópicos apoyándolos sobre la campana extractora; levantar el tubo superior hasta el techo y asegurarlo con 2 tornillos H (Fig. 11).

FUNCIONAMIENTO

Según la versión, el aparato está dotado de los siguientes tipos de mandos:

MANDOS de la Fig.20:

A) Apaga las luces.

B) Enciende las LUCES.

C) Disminuye la velocidad hasta llegar a la intensidad mínima. Si se mantiene pulsado durante 2" se apaga el motor.

D) Acciona el motor (recordando la última velocidad utilizada) y aumenta la velocidad hasta llegar a la máxima.

E) RESET ALARMAS FILTROS/TIMER: pulsando la tecla durante la visualización de la alarma filtros (con el motor apagado) se pone a cero el conteo de las horas. Pulsando la tecla durante el funcionamiento del motor, se activa el TIMER, con lo cual la campana se apaga automáticamente tras 5 minutos.

L1) Los 4 led VERDES señalan la velocidad en ejecución.

L2) Cuando el LED es rojo (con el motor apagado) indica la ALARMA FILTROS. Cuando el LED es verde (parpadeando) indica que se ha accionado el TIMER mediante la tecla E.

ALARMA DE FILTROS:

Después de 30 h de funcionamiento, el led L2 se vuelve ROJO. indica que se deben limpiar los filtros antigrasa.

Después de 120 h de funcionamiento, el led L2 se vuelve ROJO y parpadea; indica que se deben limpiar los filtros antigrasa y sustituir los filtros de carbón.

En cuanto los filtros antigrasa estén limpios (o sustituidos los filtros de carbón), presione la tecla E durante la visualización de la alarma de filtros, para que se reanude el conteo de las horas (RESET).

MANDOS de la Fig.21:

A) apaga las luces.

B) enciende las luces.

C) Disminuye la velocidad del motor hasta llegar a cero. Si se mantiene pulsado durante 2", cuando está activa la Alarma de filtros, el conteo de las HORAS se pone a cero.

D) Enciende el motor (restableciendo la última velocidad utilizada) y aumenta la velocidad hasta llegar a la máxima.

E) Activa/desactiva el Sensor (modo AUTOMÁTICO o MANUAL). En modo Automático, el sensor está activo y en el Visor

(L) aparece la letra "A".

L) Visor:

- indica la velocidad en funcionamiento

- indica el modo Automático "A" con la visualización de la letra "A". Al cambiar la velocidad del motor, se visualiza la velocidad en funcionamiento con tres parpadeos; a continuación vuelve a visualizarse la letra "A".

- indica la Alarma de filtros (con el motor apagado) con la visualización del segmento central durante 30".

ALARMA DE FILTROS: se resalta con el motor apagado durante 30":

Después de 30 h de funcionamiento, en el visor se ilumina el segmento central; indica que se deben limpiar los filtros antigrasa.

Después de 120 h de funcionamiento, en el visor parpadea el segmento central; indica que se deben limpiar los filtros antigrasa y sustituir los filtros de carbón.

En cuanto los filtros antigrasa estén limpios (o sustituidos los filtros de carbón), presione la tecla C durante la visualización de la alarma de filtros, para que se reanude el conteo de las horas (RESET).

SENSIBILIDAD DEL SENSOR DE GAS: la sensibilidad del sensor puede modificarse dependiendo de las propias necesidades. Para modificar esta sensibilidad, el aparato debe estar en modo manual (es decir, en el visor no debe aparecer la letra "A", sino la velocidad en funcionamiento); En caso contrario, presione la tecla E.

Modifique la sensibilidad presionando al mismo tiempo la tecla D y la tecla E. En el visor se indicará la sensibilidad programada. Con los pulsadores C(-) y D(+) se programa la sensibilidad deseada Memorice la "nueva" sensibilidad presionando la tecla E.

ATENCIÓN: PARA EVITAR DAÑAR EL SENSOR, ¡NO USE PRODUCTOS SILICÓNICOS CERCA DE LA CAMPANA!

Filtros antigrasa: Los filtros antigrasa requieren una atención particular ya que deben ser limpiados periódicamente, cuando aparece la alarma correspondiente. Las instrucciones sobre la alarma de los filtros se encuentran en el apartado Mandos.

Lavar los filtros antigrasa con detergente neutro.

Desmontaje de los filtros antigrasa: Según el modelo adquirido, tomar como referencia las Fig. 12, 13 ó 14.

Fig. 12: extraer los filtros antigrasa: tirar el tirador hacia afuera y desenganchar el filtro.

Fig. 13: Girar el panel de vidrio aferrándolo por la parte delantera de la campana; extraer el filtro antigrasa: empujar el tope y girar el filtro hacia fuera.

Fig. 14: extraer los paneles metálicos; extraer los filtros antigrasa empujando el retén y girando los filtros hacia afuera (Fig. 15).

Filtros de carbón: En caso de uso del aparato en versión filtrante, hay que sustituir periódicamente los filtros de carbón cuando aparece la alarma de los filtros. Para instrucciones sobre la alarma de los filtros, consultar el apartado Mandos. **Desmontaje del filtro de carbón:** Según el modelo adquirido, tomar como referencia las Fig. 12, 13 ó 14.

Fig. 12: extraer los filtros antigrasa: tirar el tirador hacia afuera y desenganchar el filtro. Luego, desmontar el filtro de carbón (Fig. 16): Empujar el retén hacia adentro y girar el filtro haciendo deslizar las 2 lengüetas de sus sitios.

Fig. 13: Girar el panel de vidrio aferrándolo por la parte delantera de la campana; extraer el filtro antigrasa: empujar el tope y girar el filtro hacia fuera. Luego, desmontar el filtro de carbón (Fig. 16): Empujar el retén hacia adentro y girar el filtro haciendo deslizar las 2 lengüetas de sus sitios.

Fig. 14: extraer los paneles metálicos; extraer los filtros antigrasa empujando el retén y girando los filtros hacia afuera (Fig. 15). Luego, desmontar el filtro de carbón (Fig. 16): Empujar el retén hacia adentro y girar el filtro haciendo deslizar las 2 lengüetas de sus sitios.

Sustitución de las lámparas alógenas: abrir la compuerta de las lámparas alógenas ejerciendo presión sobre un lado (donde dice "PUSH") y soltar (Fig. 22). Sustituir con lámparas del mismo tipo. **ATENCIÓN: no tocar la lamparita con las manos sin protección.**

ADVERTENCIA

Sólo para los modelos con aspiración perimétrica (por ejemplo: los modelos representados en la Fig.13 y en la Fig. 14 con panel abatible); en caso de fuertes concentraciones de vapores, podría producirse la formación de condensado en la parte inferior de la campana; esto no indica defecto alguno ni altera el funcionamiento normal de la campana.

PORTUGUÊS

DESCRIÇÃO

O aparelho pode ser instalado na versão filtrante ou na versão aspirante.

Versão filtrante (Fig. 1): o exaustor aspira o ar impregnado de fumos e cheiros da cozinha, depurando-o através dos filtros anti-gordura e dos filtro de carvão, e depois reintroduz o ar purificado no ambiente. Para que a sua eficiência seja constante, é necessário substituir o filtro de carvão periodicamente. Os filtros de carvão não são fornecidos com o equipamento.

Versão aspirante (Fig. 2): o exaustor aspira o ar impregnado de fumos e cheiros da cozinha, fazendo-o passar através dos filtros anti-gordura, e depois expelle-o para o exterior através de uma conduta de descarga. Nesta versão

não é necessário utilizar o filtro de carvão. Decidir, inicialmente, o tipo de instalação desejada (filtrante ou aspirante). Para maior eficiência, aconselhamos que o exaustor seja instalado na versão aspirante (se possível).

INSTALAÇÃO

ATENÇÃO: para montar este aparelho são necessárias pelo menos duas pessoas; sugerimos a utilização de pessoal especializado para realizar as operações de instalação.

INSTALAÇÃO NA VERSÃO ASPIRANTE: Antes da fixação é necessário preparar a conduta para evacuação de ar, no exterior. Utilizar uma conduta de descarga que tenha: - o comprimento mínimo indispensável; - o menor número de curvas possível (ângulo máximo da curva: 90°); - material aprovado pelos regulamentos de lei existentes (de acordo com o Estado); - o lado de dentro o mais liso possível. Aconselha-se ainda evitar mudanças drásticas de secção de tubo (diâmetro aconselhado: 150 mm). Para a evacuação de ar para o exterior, seguir todas as indicações dadas na folha "Advertências". Preparar a alimentação eléctrica dentro dos limites do espaço ocupado pelo tubo decorativo (para a ligação eléctrica, seguir as indicações dadas na folha "Advertências").

1. Fixação na parede: Traçar uma linha na parede, sobre a vertical da placa do seu fogão. Marcar na parede os 2 primeiros furos a fazer, respeitando as medidas indicadas na Fig. 3; fazer os 2 furos e introduzir as buchas (fornecidas com o aparelho). Conforme já referimos na folha das "Advertências", é necessário ter presente que a distância entre a borda inferior do exaustor e a placa do fogão deve ser igual ou superior a 650 mm. Fixar o suporte metálico (A) na parede, utilizando os 2 furos acabados de fazer - Fig. 4 - (os parafusos para fixar o referido suporte são fornecidos com o aparelho). Utilizar os 2 triângulos recortados no suporte para o colocar exactamente ao longo do eixo vertical do exaustor. Prender então o exaustor ao suporte (Fig. 5). Regular a horizontalidade do exaustor de acordo com o alinhamento dos armários de cozinha, deslocando-o para a direita ou para a esquerda. Terminada a regulação, marcar na parede os outros 4 furos a fazer (C), sem tirar o exaustor da posição em que se encontra; pendurar o exaustor e fazer os furos nos pontos marcados (diâmetro 8mm); utilizar depois as 4 buchas e os 4 parafusos (fornecidos) para a fixação definitiva.

2. Montar a placa da instalação eléctrica, fixando-a com os 2 parafusos (Fig.6).

3. Montar a manilha na boca da saída do ar do aparelho exercitando uma leve pressão (Fig. 7).

4. Fixação dos tubos telescópicos:

4a - Regular a largura da armação de suporte (D) do tubo telescópico com os parafusos (E) indicados na Fig. 8; fixar depois o suporte no tecto com as buchas e parafusos (F) fornecidos, sobre o eixo de simetria vertical do exaustor.

4b - Ligar a conduta para evacuação do ar à boca de saída de ar do exaustor; utilizar um tubo flexível e fixá-lo à boca de saída de ar com uma braçadeira metálica - Fig. 9 - (o tubo e a braçadeira não são fornecidos com o aparelho). Para a versão aspirante, inverter o tubo superior de maneira a fazer com que as grelhas de evacuação de ar fiquem para baixo (Fig. 10).

4c - Fazer a ligação eléctrica do exaustor ligando o cabo de alimentação. Inserir os tubos telescópicos apoiando-os por cima do exaustor; levantar o tubo superior até ao tecto e fixá-lo com os 2 parafusos (H) - Fig. 11.

INSTALAÇÃO NA VERSÃO FILTRANTE: Preparar a alimentação eléctrica dentro dos limites do espaço ocupado pelo tubo decorativo (para a ligação eléctrica, seguir as indicações dadas na folha "Advertências").

Montagem do filtro de carvão: conforme o modelo que adquiriram consultar a Fig. 12, a Fig. 13 ou fig 14.

Fig. 12: retirar os filtros anti-gordura: Retirar o manípulo para o exterior e desprender o filtro. Passar à montagem do filtro de carvão (Fig. (Fig. 16) colocando as 2 linguetas do filtro de carvão nas fendas apropriadas e rodando o filtro para o interior do aparelho.

Fig. 13: rodar o painel em vidro segurando-o na parte anterior do exaustor; Retirar o filtro anti-gordura: puxar o retentor e rodar o filtro para o exterior. Passar à montagem do filtro de carvão (Fig. (Fig. 16) colocando as 2 linguetas do filtro de carvão nas fendas apropriadas e rodando o filtro para o interior do aparelho.

Fig. 14: retirar os painéis metálicos; Retirar os filtros anti-gordura empurrando o retentor e rodando os filtros para o exterior (Fig. 15) Passar à montagem do filtro de carvão (Fig. (Fig. 16) colocando as 2 linguetas do filtro de carvão nas fendas apropriadas e rodando o filtro para o interior do aparelho.

Fixação à parede: para a fixação à parede, começar por seguir as instruções dadas para a versão aspirante (ver pontos 1, 2, 3) e depois prosseguir de acordo com as instruções que damos abaixo.

Fixação dos tubos telescópicos: - Regular a largura da armação de suporte (D) do tubo telescópico nos parafusos E, indicados na Fig. 8. - Fixar depois o suporte no tecto com as buchas e parafusos (F) fornecidos, colocando-o sobre o eixo de simetria vertical do exaustor. - Montar a redução por cima do exaustor, na posição correspondente ao ponto de saída de ar (Fig. 17). - Agarrar no deflector de ar e fixar nele um tubo flexível (com 125 mm de diâmetro), imobilizando-o com uma braçadeira metálica (o tubo e as braçadeiras não são fornecidos com o exaustor); fixar o deflector de ar ao tubo superior (Fig. 18) com 4 parafusos.

- Ligar o tubo flexível à redução existente na boca de saída de ar (Fig. 19). - Fazer a ligação eléctrica do exaustor ligando o cabo de alimentação. - Inserir os tubos telescópicos apoiando-os por cima do exaustor; levantar o tubo superior até ao tecto e fixá-lo com os 2 parafusos H (Fig. 11).

FUNCIONAMENTO

Os comandos variam de acordo com a versão do aparelho. Os tipos de comandos existentes são os seguintes:

COMANDOS da Fig.20:

A) Desliga as LUZES.

B) Acende as LUZES.

C) Reduz a velocidade até atingir a velocidade mínima. Se pressionado durante 2" desliga-se o motor.

D) Acciona o motor (lembrando a última velocidade utilizada) e aumenta a velocidade até chegar à máxima.

E) RESET ALARME FILTROS/TEMPORIZADOR: pressionando a tecla durante a visualização do alarme filtros (com o motor desligado) reinicia a contagem das horas. Pressionando a tecla durante o funcionamento do motor, activa-se o TEMPORIZADOR, razão pela qual o exaustor desliga-se automaticamente após 5 minutos.

L1) Os 4 LED VERDES indicam a velocidade em execução.

L2) Quando o LED é vermelho (com o motor desligado) indica o ALARME FILTROS. Quando o LED é verde (intermitente) indica que foi accionado o TEMPORIZADOR através da tecla E.

ALARME DOS FILTROS:

Ao fim de 30h de funcionamento, o Led L2 passa a VERMELHO. indica que os filtros anti-gordura devem ser limpos.

Ao fim de 120h de funcionamento o Led L2 passa a VERMELHO intermitente; indica que os filtros anti-gordura devem ser limpos e os filtros de carvão devem ser substituídos.

Terminada a limpeza dos filtros anti-gordura (e/ou substituídos os filtros de carvão), para reiniciar a contagem das horas (RESET) premir a tecla E durante a visualização do alarme dos filtros.

COMANDOS da Fig.21:

A) apaga as luzes;

B) liga as luzes;

C) Diminui progressivamente a velocidade do motor até chegar a zero. Se for premido por 2" quando o Alarme dos Filtros estiver activado, o contador de HORAS passa a zero.

D) Acciona o motor (relembrando a última velocidade utilizada) e aumenta a velocidade até chegar à velocidade máxima.

E) Activa/desactiva o Sensor(modo de funcionamento AUTOMÁTICO ou MANUAL). No modo Automático o sensor está activo e no Display (L) aparece a letra "A".

L) Display:

- indica a velocidade em execução

- indica o modo Automático através da visualização da letra "A". Ao mudar a velocidade do motor, a velocidade em execução é visualizada por sinal luminoso intermitente que se acende 3 vezes, e a letra "A" reaparece.

- indica o Alarme dos Filtros (com o motor desligado) através da visualização do segmento central durante 30".

ALARME DOS FILTROS: aparece indicado, durante 30", quando o Motor estiver Desligado:

Após 30h de funcionamento, no display ilumina-se o segmento central; indica que os filtros anti-gordura devem ser limpos.

Após 120h de funcionamento, no display pisca o segmento central; indica que os filtros anti-gordura devem ser limpos e os filtros de carvão devem ser substituídos.

Terminada a limpeza dos filtros anti-gordura (e/ou substituídos os filtros de carvão), para reiniciar a contagem das horas (RESET) premir a tecla C durante a visualização do alarme dos filtros.

SENSIBILIDADE DO SENSOR DE GÁS: a sensibilidade do sensor pode ser alterada de acordo com as exigências de cada um. Para alterar esta sensibilidade, o aparelho deve estar no modo manual (ou seja no display não deve aparecer a letra "A" mas a velocidade de execução); se assim não for, premir a tecla E.

Modificar a sensibilidade pressionando simultaneamente a tecla D e a tecla E. No display será evidenciada a sensibilidade programada. Utilizando os botões C(-) e D(+), poderá definir a sensibilidade desejada. Memorizar a "nova" sensibilidade pressionando a tecla E.

ATENÇÃO: PARA EVITAR DANIFICAR O SENSOR, NÃO UTILIZAR PRODUTOS COM SILICONE À PROXIMIDADE DA CAMPÂNULA!

Filtros anti-gordura: os filtros anti-gordura necessitam de atenção especial, porque devem de ser limpos periodicamente, ou seja, sempre que aparecer o alarme dos filtros anti-gordura. Para instruções sobre o Alarme dos filtros consultar o parágrafo intitulado Comandos.

Lavar os filtros anti-gordura com detergente neutro.

Desmontagem dos filtros anti-gordura: conforme o modelo que adquiriram consultar a Fig.12, a Fig.13 ou a Fig. 14.

Fig. 12: retirar os filtros anti-gordura: Retirar o manípulo para o exterior e desprender o filtro.

Fig. 13: rodar o painel em vidro segurando-o na parte anterior do exaustor; Retirar o filtro anti-gordura: puxar o retentor e rodar o filtro para o exterior

Fig.14: retirar os painéis metálicos; Retirar os filtros anti-gordura empurrando o retentor e rodando os filtros para o exterior(Fig. 15)

Filtros de carvão: No caso do aparelho ser usado na versão filtrante, será necessário substituir os filtros de carvão periodicamente, quando aparece o alarme filtros . Para instruções sobre o Alarme dos filtros, consultar o parágrafo Comandos. **Desmontagem do filtro de carvão:** conforme o modelo que adquiriram consultar a Fig.12, a Fig.13 ou a Fig.14.

Fig. 12: retirar os filtros anti-gordura: Retirar o manípulo para o exterior e desprender o filtro. Desmontar a seguir o filtro de carvão (Fig: 16): Empurrar o bloqueador para o interior e rodar o filtro deixando sair as 2 linguetas dos seus alojamentos.

Fig. 13: rodar o painel em vidro segurando-o na parte anterior do exaustor; Retirar o filtro anti-gordura: puxar o retentor e rodar o filtro para o exterior Desmontar a seguir o filtro de carvão (Fig: 16): Empurrar o eloquio* para o interior e rodar

o filtro deixando sair as 2 linguetas dos seus alojamentos.

Fig.14.: retirar os painéis metálicos; Retirar os filtros anti-gordura empurrando o retentor e rodando os filtros para o exterior(Fig. 15) Desmontar a seguir o filtro de carvão (Fig. 16); Empurrar o bloqueador para o interior e rodar o filtro deixando sair as 2 linguetas dos seus alojamentos.

Substituição das lâmpadas de incandescência a halogéneo: abrir a adufa das lâmpadas de incandescência a halogéneo fazendo pressão sobre um lado (em correspondência da escrita "PUSH") e libertar (Fig. 22). Substituir com lâmpadas do mesmo tipo. **CUIDADO: não tocar a lâmpada com as mãos nuas.**

ADVERTÊNCIA

Só para modelos com aspiração perimetral (por exemplo os modelos representados na Fig.13 e na Fig. 14 com painel de abertura): na presença de concentrações elevadas de vapores, poderá verificar-se a formação de vapor condensado na parte inferior do exaustor Tal situação não é um indicador de defeito nem compromete o funcionamento normal do exaustor.

NEDERLANDS

BESCHRIJVING

De wasemkap kan worden gebruikt in de filter- of afzuigversie.

Filterversie (afb. 1): de afzuigkap zuigt de met verbrandingsgassen en onaangename luchtjes doordrongen kooklucht af en zuivert de lucht via de vetfilters en het koolstoffilter waarna de schone lucht weer in de ruimte geblazen wordt. Om ervoor te zorgen dat de werking voortdurend doeltreffend is moeten het koolstoffilters regelmatig vervangen worden. De koolstoffilters zijn niet bijgeleverd.

Afzuigversie (afb. 2): de afzuigkap zuigt de met verbrandingsgassen en onaangename luchtjes doordrongen kooklucht af en zorgt ervoor dat de lucht door de vetfilters gaat en vervolgens via een afvoerpijp rechtstreeks naar buiten geleid wordt. Bij deze versie is de toepassing van koolstoffilters niet nodig. Bepaal vanaf het begin het type installatie (filter- of afzuigversie). Voor een grotere doeltreffendheid adviseren wij u om (indien mogelijk) de afzuigkap in de afzuigversie te installeren.

INSTALLATIE

LET OP: Dit apparaat moet door minstens twee personen gemonteerd worden. De installatie kan het beste overgelaten worden aan vakmensen.

INSTALLATIE IN DE AFZUIGVERSIE: alvorens de afzuigkap te bevestigen moet u eerst de pijp voor de luchtafvoer naar buiten in orde maken. Gebruik een afvoerpijp die de volgende eigenschappen heeft: - minimum benodigde lengte; - zo min mogelijk bochten (maximaal toegestane hoek van de bochten: 90°); - materiaal dat goedgekeurd is volgens de voorschriften (afhankelijk van het land); - binnenkant zo glad mogelijk. Er wordt bovendien geadviseerd om drastische veranderingen van de doorsnede van de pijp te vermijden (geadviseerde diameter: 150 mm). Om de lucht naar buiten af te voeren moet u alle andere aanwijzingen die op het blad "Opgelet" staan opvolgen. Bereid de elektrische voeding voor binnen het ruimtebeslag van de sierpijp (volg voor de elektrische aansluiting alle andere aanwijzingen op die vermeld worden in het hoofdstuk "Opgelet").

1. Bevestiging aan de muur: teken op de verticale aslijn van uw kookplaat een lijn op de muur af. Teken de 2 gaten die geboord moeten worden op de muur af en houd daarbij de maten aan die op afb. 3 staan; boor de 2 gaten en steek er de (meegeleverde) pluggen in. Zoals reeds vermeld in het hoofdstuk "Waarschuwingen" moet u er rekening mee houden dat de afstand tussen de onderste rand van de afzuigkap en de kookplaat minimaal 650 mm moet bedragen. Bevestig de metalen buis (A) aan de muur in de 2 juist geboorde gaten - afb. 4 - (de schroeven voor bevestiging van de beugel zijn bijgeleverd). Gebruik de beide driehoekjes die uitgesneden zijn in de beugel om de beugel exact langs de verticale aslijn van de afzuigkap te plaatsen.

Haak de afzuigkap daarna aan de beugel (Afb. 5). Stel de horizontale positie af door de afzuigkap naar rechts of naar links te verplaatsen zodat de afzuigkap precies op één lijn met de keukenkasten komt te zitten. Teken na de afstelling, zonder de kap weg te halen, de andere 4 gaten die moeten worden geboord (C) af op de muur; haak de kap los en boor de gaten die u getekend heeft (diameter 8mm); maak vervolgens gebruik van de 4 meegeleverde pluggen en schroeven om de afzuigkap definitief te bevestigen.

2. Monteer de plaat van de elektrische installatie door hem vast te zetten met 2 schroeven (Afb.6).

3. Monteer de flens op de opening van de luchtuigang van het apparaat door een lichte druk uit te oefenen (Afb.7).

4. Bevestiging van de telescopische pijp:

4a - Stel de breedte van de steunbeugel (D) van de telescopische pijp in met de schroeven (E) van Afb. 8; Zet vervolgens de beugel vast aan het plafond, met de bijgeleverde pluggen en schroeven (F), zodat hij recht is ten opzichte van de kap.
4b - Verbind de luchtafvoerpijp met de luchtafvoeropening van de kap; gebruik een buigzame slang en zet deze aan de luchtuigang van de afzuigkap vast met een metalen bandje - Afb. 9 - (slang en bandje worden niet bijgeleverd). Bij de afzuigversie moet de bovenste pijp ondersteboven geplaatst worden zodat de luchtafvoerroosters aan de onderkant komen te zitten (Afb. 10).

4c - Breng de elektrische aansluiting van de afzuigkap door middel van de voedingskabel tot stand. Doe de telescopische pijpen erin en laat ze op de afzuigkap steunen; doe de bovenste pijp tot aan het plafond omhoog en maak hem met de

beide schroeven (H) – Afb. 11 vast.

INSTALLATIE IN DE FILTERVERSIE: Bereid de elektrische voeding voor binnen het ruimtebeslag van de sierpijp (volg voor de elektrische aansluiting alle andere aanwijzingen op die vermeld worden in het hoofdstuk "Waarschuwingen").

Montage van het koolstoffilter: al naar gelang het model dat u heeft aangeschaft, zie afb.12, afb. 13 of afb. 14.

Fig. 12: verwijder de vetfilters: trek de grendel naar buiten en haak het filter los. Ga verder met het monteren van het koolstoffilter (afb. 16) door de 2 lipjes van het koolstoffilter in de daarvoor bestemde sleuven te plaatsen en het filter naar de binnenkant van het apparaat te duwen.

Fig. 13: draai het glazen paneel door het aan de voorkant van de kap vast te pakken; verwijder het vetfilter: duw tegen de grendel en draai het filter naar buiten. Ga verder met het monteren van het koolstoffilter (Afb. 16) door de 2 lipjes van het koolstoffilter in de daarvoor bestemde sleuven te plaatsen en het filter naar de binnenkant van het apparaat te duwen.

Afb.14: verwijder de metalen panelen; verwijder de vetfilters door de grendel omlaag te duwen en het filter naar buiten te draaien (afb 15). Ga verder met het monteren van het koolstoffilter (Afb. 16) door de 2 lipjes van het koolstoffilter in de daarvoor bestemde sleuven te plaatsen en het filter naar de binnenkant van het apparaat te duwen.

Bevestiging aan de muur: zie de aanwijzingen voor de afzuigversie om de kap aan de muur te bevestigen (zie punt 1, 2, 3), en ga vervolgens verder met onderstaande aanwijzingen.

Bevestiging van de telescopische pijpen: - regel de breedte van de steunbeugel (D) van de telescopische pijp door middel van de schroeven E, aangegeven op Afb. 8. - Zet vervolgens de beugel vast aan het plafond, met de bijgeleverde pluggen en schroeven (F), zodat hij recht is ten opzichte van de kap. - Monteer het verloopstuk ter hoogte van het luchtuitlaatpunt op de afzuigkap (Afb. 17). – Neem het afbuigrooster en zet er een buigzame slang op vast (diameter 125 mm), en blokkeer hem met een metalen bandje (slang en bandjes worden niet bijgeleverd); bevestig het afbuigrooster aan de bovenste slang (Afb. 18) met 4 schroeven.

- Verbind de slang met de reductie op de luchtuitgangsopening (Afb. 19). - Breng de elektrische aansluiting van de afzuigkap tot stand met de voedingskabel. Steek de telescopische pijpen erin en laat ze op de afzuigkap steunen; schuif de bovenste pijp tot aan het plafond omhoog en maak hem met de beide schroeven (H) Afb.11 vast.

WERKING

Afhankelijk van de versies is het apparaat uitgerust met de volgende bedieningselementen:

BEDIENINGSELEMENTEN van Afb.20:

A) Lampjes uit.

B) Lampjes aan.

C) Verlaagt de snelheid, tot aan de minimum snelheid. Indien gedurende 2" ingedruwd, valt de motor stil.

D) Start de motor (de laatst gebruikte snelheid wordt opgeroepen) en versnel maximaal.

E) RESET FILTERALARM / TIMER: de knop indrukken tijdens de weergave van het filteralarm (bij uitgeschakelde motor) om de timer terug te stellen. De knop indrukken terwijl de motor draait om de TIMER in te schakelen. De kap wordt na 5 minuten automatisch uitgeschakeld.

L1) De 4 GROENE leds geven de bedrijfssnelheid weer.

L2) Wanneer de LED rood is (bij uitgeschakelde motor) wijst dit op het FILTERALARM. Wanneer de LED groen is (knipperend) wijst dit erop dat de TIMER werd ingeschakeld met de knop E.

FILTERALARM:

Na 30u werking, wordt de led L2 ROOD; betekent dat de vetfilters moeten worden gereinigd.

Na 120u werking, wordt de led L2 ROOD en gaat hij knipperen; betekent dat de vetfilters moeten worden gereinigd en de koolstoffilters moeten worden vervangen.

Wanneer de vetfilters gereinigd zijn (en/of de koolstoffilters vervangen zijn), wordt tijdens de weergave van het filteralarm gedrukt op de knop E om de UREN-telling opnieuw te starten (RESET).

BEDIENINGSELEMENTEN van Afb.21:

A) verlichting uit.

B) verlichting aan.

C) Mindert de snelheid van de motor, tot de nulsnelheid wordt bekomen. Indien hij 2" lang wordt ingedrukt wanneer het Filteralarm actief is, zet hij de UREN-telling terug op nul.

D) Schakelt de motor in (op de laatst gebruikte snelheid) en verhoogt de snelheid van de motor tot de maximale snelheid wordt bereikt.

E) Activeert/deactiveert de Sensor (AUTOMATISCH of HANDBEDIENING). In de Automatische bediening is de sensor actief en verschijnt op de Display (L) de letter "A".

L) Display:

- geeft de huidige snelheid weer

- geeft de Automatische bediening weer aan de hand van de letter "A". Indien de snelheid van de motor wordt gewijzigd, wordt de huidige snelheid 3-maal knipperend weergegeven, waarna opnieuw de letter "A" verschijnt.

- meldt het Filteralarm (motor uitgeschakeld) door het centraal segment 30" lang weer te geven.

FILTERALARM: wordt aangegeven met Uitgeschakelde Motor, gedurende 30":

Na 30u werking, verschijnt op de display het centraal segment; betekent dat de vetfilters moeten worden gereinigd.

Na 120u werking, knippert op de display het centraal segment; betekent dat de vetfilters moeten worden gereinigd en de koolstoffilters moeten worden vervangen.

Wanneer de vetfilters gereinigd zijn (en/of de koolstoffilters vervangen zijn), wordt tijdens de weergave van het filteralarm gedrukt op de knop C om de UREN-telling opnieuw te starten (RESET).

GEVOELIGHEID VAN DE GASSENSOR: de gevoeligheid van de sensor kan volgens de eigen behoefte worden gewijzigd.

Om de gevoeligheid te wijzigen, dient het apparaat zich in de handbediening te vinden (op de display mag niet de letter "A" maar moet de huidige snelheid weergegeven zijn); zo niet, druk op de knop E.

Wijzig de gevoeligheid van de sensor door tegelijk te drukken op de knoppen D en E. De ingestelde gevoeligheid wordt weergegeven op de display. Met de knoppen C(-) en D(+) wordt de gevoeligheid ingesteld Bewaar de "nieuwe" gevoeligheid door te drukken op de knop E.

OPGELET: OMDE SENSOR NIET TE BESCHADIGEN, WORDEN VLAKBIJ DE AFZUIGKAP GEEN SILICONENPRODUCTEN GEBRUIKT!

Vetfilters: bijzondere zorg dient te worden besteed aan de vetfilters die regelmatig moeten worden schoongemaakt, wanneer het alarm "vetfilters" verschijnt. Voor instructies over het alarm van de filters, zie de paragraaf Bedieningselementen. Was de vetfilters af met een mild afwasmiddel.

Demontage van het/de vetfilter(s): al naar gelang het model dat u heeft aangeschaft, zie afb.12, afb.13. of afb. 14

Fig. 12: verwijder de vetfilters: trek de grendel naar buiten en haak het filter los.

Fig. 13: draai het glazen paneel door het aan de voorkant van de kap vast te pakken; verwijder het vetfilter: duw tegen de grendel en draai het filter naar buiten.

Fig.14: verwijder de metalen panelen; verwijder de vetfilters door de grendel omlaag te duwen en het filter naar buiten te draaien (afb 15).

Koolstoffilters: indien een filterende versie wordt gebruikt, moeten de koolstoffilters regelmatig vervangen worden, namelijk wanneer het koolstoffilteralarm verschijnt. Zie voor aanwijzingen over het filteralarm de paragraaf Bedieningselementen.

Demontage van het koolstoffilter: al naar gelang het model dat u heeft aangeschaft, zie afb.12, afb.13. of afb. 14

Fig. 12: verwijder de vetfilters: trek de grendel naar buiten en haak het filter los. Demonteer vervolgens het koolstoffilter (afb. 16): duw de grendel naar binnen en draai het filter terwijl u de 2 lipjes uit de sleuven schuift.

Fig. 13: draai het glazen paneel door het aan de voorkant van de kap vast te pakken; verwijder het vetfilter: duw tegen de grendel en draai het filter naar buiten. Demonteer vervolgens het koolstoffilter (afb. 16): duw de vergrendeling naar binnen en draai het filter terwijl u de 2 lipjes uit de sleuven schuift.

Fig. 14: verwijder de metalen panelen; verwijder de vetfilters door de grendel omlaag te duwen en het filter naar buiten te draaien (afb 15). Demonteer vervolgens het koolstoffilter (afb. 16): duw de grendel naar binnen en draai het filter terwijl u de 2 lipjes uit de sleuven schuift.

Vervanging van de halogeen lampen: het deurtje van de halogeen lampen openen door op een zijkant te drukken (in overeenstemming met het opschrift "PUSH"), vervolgens loslaten (Afb. 22). Vervangen met lampen van hetzelfde type.

OPGELET: de lamp niet met blote handen aanraken.

WAARSCHUWING

Alleen voor modellen met afzuiging rond de omtrek (bijvoorbeeld de modellen afgebeeld in afb. 13 en afb. 14 met paneel dat geopend kan worden): bij aanwezigheid van sterke dampconcentraties, kan condensvorming optreden in de het onderste gedeelte van de afzuigkap; dit duidt niet op een defect en beïnvloedt niet de normale werking van de afzuigkap.

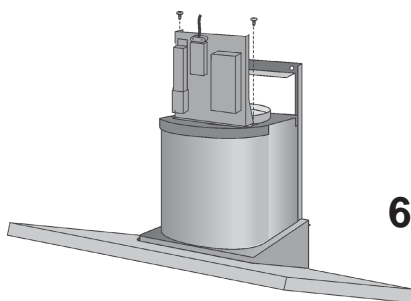
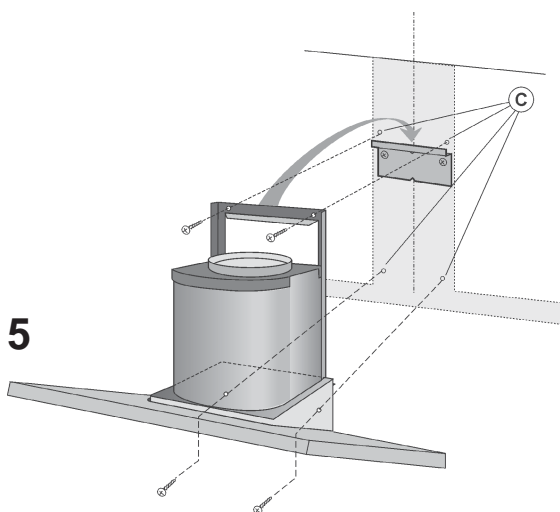
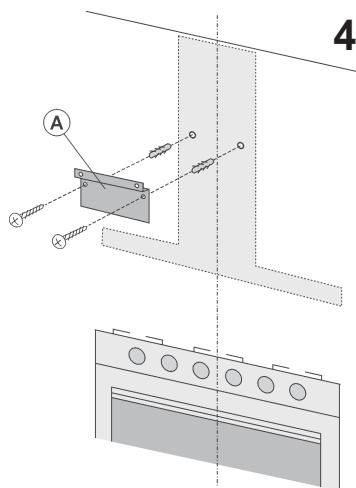
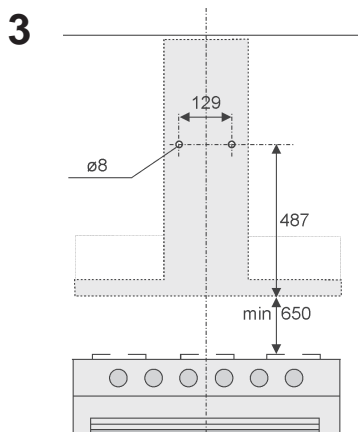
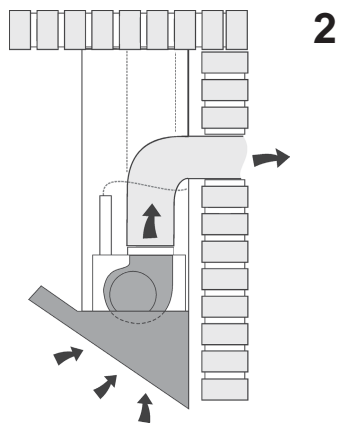
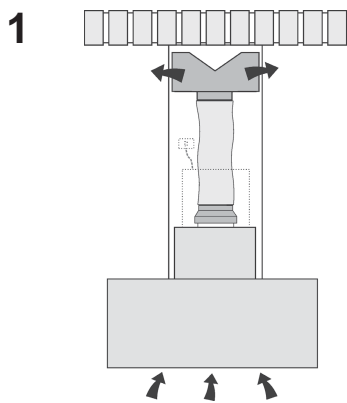

7

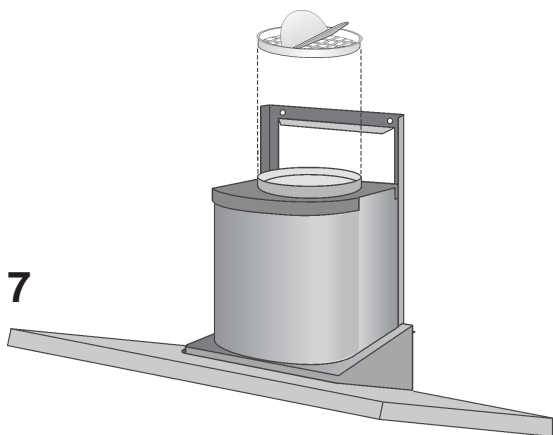

8

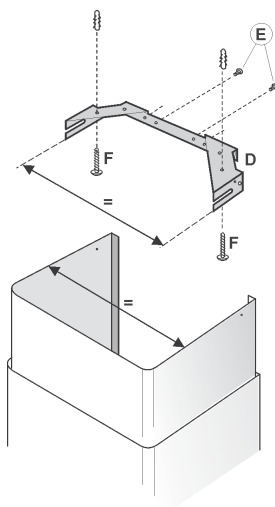

9

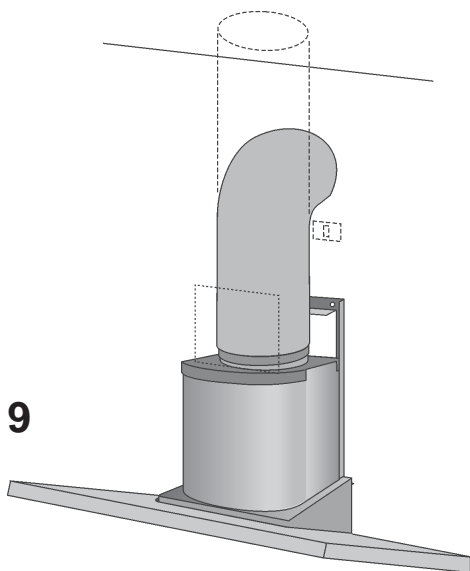

10

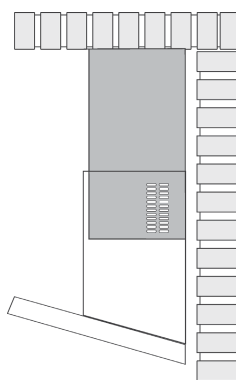

11

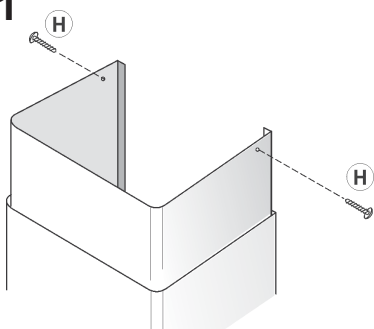

12

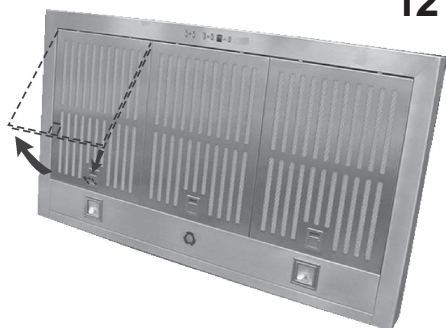

13

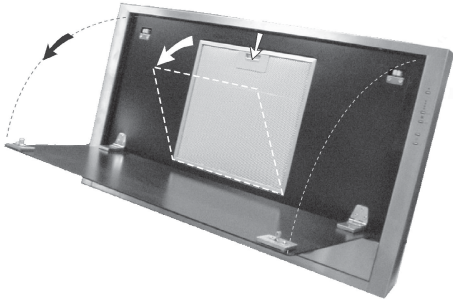

14



15



16

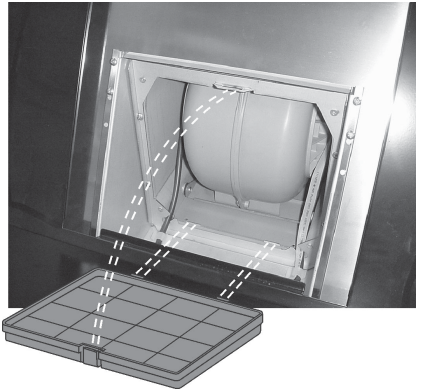

17

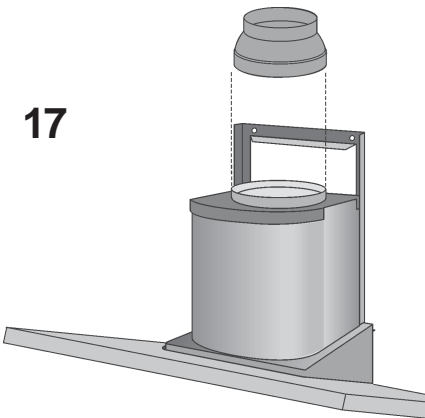

18

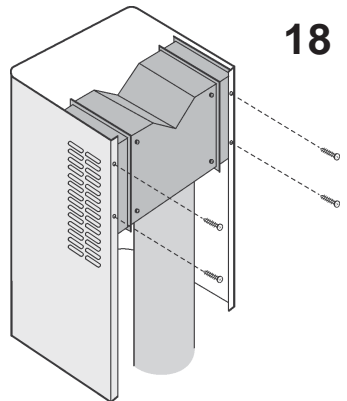

19

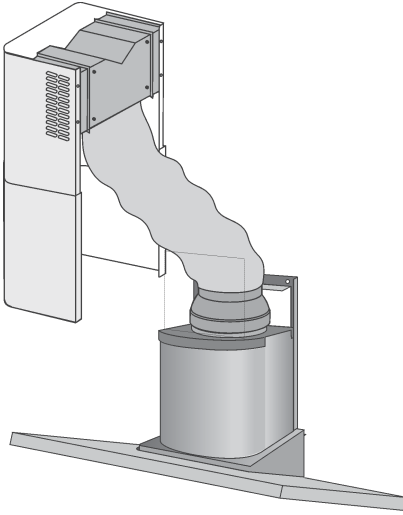

20

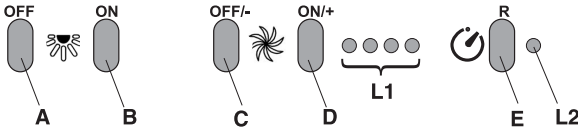

21

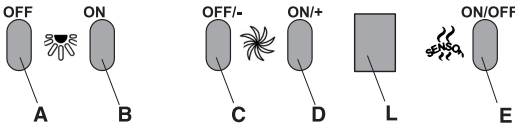

22



